

WENDEL

A red scissor lift is shown from a low angle, looking up towards the top of the structure. The lift is composed of multiple horizontal and vertical beams connected by hydraulic cylinders. The background is a clear, bright blue sky. The lift is positioned diagonally across the frame, creating a sense of height and scale.

MIETPROGRAMM

64560 Riedstadt - Bergfeldstr. 55-59

Tel. 0 61 58 - 94 11 60 - Fax 0 61 58 - 94 11 629

www.wendel-gruppe.de

info@wendel-gruppe.de

WIR sind für SIE da in ...

... Riedstadt

Bergfeldstr. 55-59 – 64560 Riedstadt

Tel. 0 61 58 – 94 11 60

Fax 0 61 58 – 94 11 629

✉ info@wendel-gruppe.de

... Oppenheim

Am Wattengraben 22 – 55276 Oppenheim

Tel. 0 61 33 – 57 22 99 6

Fax 0 61 33 – 57 22 99 8

✉ rheinlandpfalz@wendel-arbeitsbuehnen.de

Unsere Öffnungszeiten

Montag – Freitag von







7:00 Uhr – 17:00 Uhr

**Gerne sind wir Ihnen bei der Auswahl des
passenden Gerätes behilflich.**

Rufen Sie uns an.

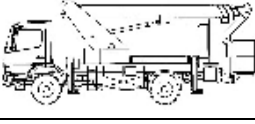
Unsere Mitarbeiter beantworten gerne Ihre Fragen

Unser Mietprogramm im Überblick

	Scherenarbeitsbühnen
	Anhänger-Arbeitsbühnen
	Vertikal-Arbeitsbühnen
	Gelenk-Teleskop- oder Teleskop-Arbeitsbühnen
 	Ketten-Arbeitsbühnen Spezial-Arbeitsbühnen
	LKW-Arbeitsbühnen
	Stapler / Teleskopstapler
	Krane / Vakuumsauger / Autokrane
 	Baumaschinen / Sonstiges Bagger – Bauaufzüge Erbewegung & Verdichtungstechnik
	Zubehör

SICHERHEIT !!!

ist das Wichtigste

Wir schulen Ihre Sicherheit

Sie und Ihre Mitarbeiter erhalten durch uns individuelle Kurse in Theorie und Praxis.

Das Angebot orientiert sich an Ihren betrieblichen Anforderungen und Einsatzgebieten.



DGUV G 308-001



DGUV G 308-008
(für alle Bauarten)



DGUV G 309-003

- alle Führerscheine sind unbefristet gültig -

Schulungen werden in unserem Hause montags bis freitags, nach Absprache auch samstags, durchgeführt.

Gerne bieten wir Ihnen auch die Möglichkeit, eine Schulung bei Ihnen im Hause durchzuführen.

Weitere Informationen sowie Termine und Preise erhalten Sie auf Anfrage.

Mit uns kommen SIE sicher hoch hinaus!



Sollte es doch einmal ungewollt
nach unten gehen,
fängt Sie die PSA sicher auf!



PSA zum Mietpreis von 12,00 €/Tag

**Schützen Sie sich bzw. Ihre Mitarbeiter vor den
Folgen eines Sturzes aus dem Arbeitskorb!**

WENDEL Arbeitsbühnen

EINE STARKE GEMEINSCHAFT



Wir sind ein Partner der Partnerlift-Organisation und können somit bundesweit auf über 150 Mietpartner und mehr als 15.000 Geräte zurückgreifen!

Die PartnerLIFT Kooperationsgemeinschaft ist eine Vereinigung von selbständigen, mittelständigen Arbeitsbühnenvermietern mit Standorten **überall in Deutschland und einigen europäischen Ländern**. Viele der Mitglieder vermieten neben Arbeitsbühnen auch Baumaschinen, Krane und Stapler, sodass wir Ihnen auch mit diesen Geräten fast überall in Deutschland und weiteren europäischen Ländern zur Verfügung stehen. Wir haben alle unsere Geräte zu einem gemeinsamen Mietgerätepool zusammengefasst, aus dem sich jeder Partner bedienen kann, damit Ihre Anforderung mit dem stets optimalen Gerät erfüllt werden kann. Für Sie heißt das, dass Sie nahezu alle Arbeiten kostengünstig, sicher, schnell und auch unter schwierigsten Einsatzbedingungen ausführen können.

**Wir sind immer da,
wo SIE uns brauchen...**

Transportanhänger für Pkw TERRAX-2

Mieten Sie einen Anhänger und
transportieren Sie ihre gemietete
Arbeitsbühne selbst
z.B. an mehrere Einsatzorte



kostensparend und flexibel

Technische Daten	
Eigengewicht	730 kg
Nutzlast	2770 kg
Lademaß - Länge	2,94 m
Lademaß - Breite	1,50 m
Lademaß - Höhe	ca. 0,40 m
max. Anhängelast	3500 kg
Fahrzeuglänge	4,85 m
Fahrzeugbreite	2,00 m
Besonderheiten: - 4 Spanngurte inklusive	



WENDEL Arbeitsbühnen

Scheren-Arbeitsbühnen – Batterie-Antrieb					
Arbeits-Höhe/m	Plattform-Höhe/m	Transportmaße LxBxH/m	Tragkraft/kg	Plattform-Größe/m	Eigen-Gewicht/kg
5,60	3,60	1,55 x 0,76 x 2,06	240	1,28 x 0,53	915
6,50	4,50	1,78 x 0,77 x 2,11	280	1,64 x 0,74	1373
6,70	4,70	1,45 x 0,76 x 2,07	240	1,25 x 0,52	895
7,70	5,70	1,78 x 0,82 x 2,12	227	1,64 x 0,74	1590
7,80	5,80	1,80 x 0,76 x 2,15	230	1,63 x 0,56	1630
8,10	6,10	2,40 x 0,83 x 2,22	380	2,20 x 0,80	2091
8,10	6,10	2,75 x 0,85 x 2,34	310	2,45 x 0,70	1715
8,10	6,10	2,30 x 0,83 x 2,08	408	2,12 x 0,72	1967
8,10	6,10	2,37 x 1,18 x 2,08	590	2,13 x 1,02	1922
8,18	6,18	2,48 x 0,81 x 1,99	350	2,23 x 0,71	1730 1655
9,90	7,90	2,39 x 1,18 x 2,35	450	2,25 x 1,14	2663
10,00	8,00	2,48 x 0,81 x 2,35	230	2,25 x 0,73	2230
11,60	9,60	2,39 x 1,18 x 2,48	320	2,25 x 1,14	2850
12,00	10,00	2,40 x 1,20 x 2,35	320	2,25 x 1,05	3060
12,00	10,00	2,50 x 1,20 x 2,40	300	2,20 x 1,01	2630
12,00	10,00	2,45 x 0,89 x 2,45	300	2,25 x 0,80	2850
12,00	10,00	2,30 x 1,17 x 2,35	317	2,14 x 1,08	2300
12,25	10,25	2,60 x 0,97 x 2,53	250	2,23 x 0,75	3150
12,40	10,40	2,71 x 0,98 x 2,61	350	2,45 x 0,98	2860
13,80	11,80	2,46 x 1,22 x 2,52	350	2,11 x 0,95	3175
13,80	11,80	2,39 x 1,18 x 2,60	320	2,25 x 1,14	3070
14,00	12,00	2,40 x 1,20 x 2,48	350	2,14 x 1,07	2970
15,50	13,50	2,76 x 1,27 x 2,60	230	2,63 x 1,14	3593
16,00	14,00	2,50 x 1,24 x 2,78	250	2,20 x 1,00	3000

Scherenarbeitsbühnen mit Stützen					
17,00	15,00	3,27 x 1,22 x 3,09	400	2,73 x 1,10	5120

Scherenarbeitsbühnen auf Kettenfahrgestell					
6,50	4,50	1,55 x 0,80 x 2,02	200	1,25 x 0,55	900
8,80	6,80	2,13 x 1,00 x 2,25	250	1,90 x 0,77	1700

Scheren-Arbeitsbühnen mit Stützen – Batterie/Diesel-Allrad-Antrieb					
Arbeits-höhe m	Plattform-höhe m	Transportmaße LxBxH in m	Tragkraft kg	Plattform-größe m	Eigen-gewicht kg
14,40	12,40	3,28 x 1,80 x 2,95	500	2,70 x 1,60	4900

Scheren-Arbeitsbühnen mit Stützen – Diesel-Antrieb					
Arbeits-höhe m	Plattform-höhe m	Transportmaße LxBxH in m	Tragkraft kg	Plattform-größe m	Eigen-gewicht kg
10,10	8,10	3,30 x 1,40 x 2,40	300	2,70 x 1,30	2750
10,15	8,15	3,10 x 1,80 x 2,40	565	2,50 x 1,54	3530
12,00	10,00	3,16 x 1,77 x 2,56	450	2,50 x 1,32	4080
18,00	16,00	5,30 x 2,27 x 3,00	500	5,20 x 1,80	7490



WENDEL Arbeitsbühnen

Scheren-Arbeitsbühnen SEK 6-80 auf Kettenfahrgerüst

Technische Daten	
max. Arbeitshöhe	6,50 m
max. Plattformhöhe	4,50 m
Tragkraft	200 kg
Steigfähigkeit	25 %
Gewicht	900 kg
Antrieb	Elektro
Plattformmaße	1,25 x 0,55 m
Plattformverlängerung	0,55 m
Transportlänge	1,55 m
Transportbreite	0,80 m
Transporthöhe	2,02 m
Besonderheiten: - nicht markierende Ketten - Geländer abklappbar (1,66 m) - 230V Plattformversorgung	



Scheren-Arbeitsbühne SEK 8-100 auf Kettenfahrgerüst

Technische Daten	
max. Arbeitshöhe	8,80 m
max. Plattformhöhe	6,80 m
Tragkraft	250 kg
Steigfähigkeit	30 %
Gewicht	1700 kg
Antrieb	Batterie
Plattformmaße	1,90 x 0,77 m
Plattformverlängerung	0,90 m
Transportlänge	2,13 m
Transportbreite	1,00 m
Transporthöhe	2,25 m
Besonderheiten: - nicht markierende Ketten - Geländer abklappbar (1,71 m) - 230V Plattformversorgung	



WENDEL Arbeitsbühnen

Scheren-Arbeitsbühnen Compact 10 DX – Compact 12 DX mit Allrad-Antrieb und Nivellierstützen

Technische Daten		
	Compact 10 DX	Compact 12 DX
max. Arbeitshöhe	10,15 m	12,00 m
max. Plattformhöhe	8,15 m	10,00 m
Tragkraft	565 kg	450 kg
Steigfähigkeit	40 %	40 %
Gewicht	3530 kg	4080 kg
Antrieb	Diesel	Diesel
Plattformmaße	2,50 x 1,54 m	2,50 x 1,32 m
Plattformverlängerung	1,20 m	1,20 m
Transportlänge	3,10 m	3,10 m
Transportbreite	1,80 m	1,77 m
Transporthöhe	2,40 m	2,56 m
Besonderheiten: - Betrieb wahlweise mit oder ohne Abstützung möglich - automatische Nivellierstütze		



Scheren-Arbeitsbühne SDS10-145 mit Allrad-Antrieb und Nivellierstützen

Technische Daten	
max. Arbeitshöhe	10,10 m
max. Plattformhöhe	8,10 m
Tragkraft	300 kg
Steigfähigkeit	35 %
Gewicht	2750 kg
Antrieb	Diesel
Plattformmaße	2,70 x 1,30 m
Plattformverlängerung	1,40 m
Transportlänge	3,30 m
Transportbreite	1,40 m
Transporthöhe	2,40 m
Besonderheiten: - nicht markierende Reifen - Gelände abklappbar - Betrieb wahlweise mit oder ohne Abstützung möglich - automatische Nivellierstützen - Einsatz im Außenbereich	



WENDEL Arbeitsbühnen

Scheren-Arbeitsbühne IM 13180 DE mit Allrad-Antrieb und Nivellierstützen

Technische Daten	
max. Arbeitshöhe	14,40 m
max. Plattformhöhe	12,40 m
Tragkraft	500 kg
Steigfähigkeit	35 %
Gewicht	4900 kg
Antrieb	Batterie/Diesel
Plattformmaße	2,70 x 1,60 m
Plattformverlängerung	1,50 m
Transportlänge	3,28 m
Transportbreite	1,80 m
Transporthöhe	2,95 m
Besonderheiten:	
- nicht markierende Reifen	
- Betrieb wahlweise mit oder ohne Abstützung möglich	
- automatische Nivellierstützen	
- Doppelantrieb Batterie/Diesel	
- Einsatz im Innen- und Außenbereich	



Scheren-Arbeitsbühne H 18 SXL mit Allrad- Antrieb, Hydraulikstützen und besonders großer Plattform

Technische Daten	
max. Arbeitshöhe	18,00 m
max. Plattformhöhe	16,00 m
Tragkraft	500 kg
Steigfähigkeit	45 %
Gewicht	7490 kg
Antrieb	Diesel
Plattformmaße	5,20 m x 1,80 m
Plattformverlängerung	beidseitig 1,00 m
Transportlänge	5,30 m
Transportbreite	2,27 m
Transporthöhe	3,00 m
- Geländer demontierbar	
- extrem große Plattform – max. 7,20m x 1,80m	
- verfahrbar ohne Stützen nur bis max. 5,70m Hubhöhe (nur auf hartem, ebenem Untergrund möglich!)	



Vertikal-Arbeitsbühne Quick Up 12



Technische Daten

max. Arbeitshöhe	12,30 m
max. Plattformhöhe	10,30 m
Tragkraft	136 kg
Abstützbreite (LxB)	2,26 x 2,06 m
Gewicht	457 kg
Antrieb	230V
Plattformmaße	0,66 m x 0,68 m
Transportlänge	1,40 m
Transportbreite	0,80 m
Transporthöhe	1,98 m

Besonderheiten:

- leicht aufbaubar
- geringes Gewicht ermöglicht auch Arbeiten auf Flächen mit geringer Belastung
- passt optimal durch Türen mit normaler Höhe

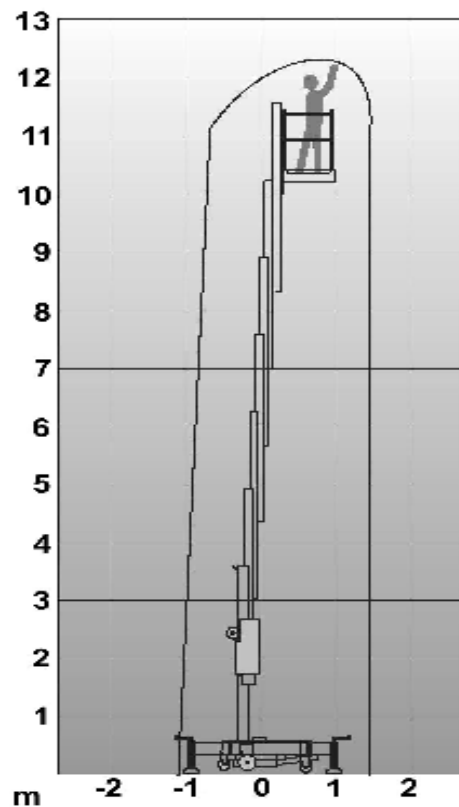

WENDEL Arbeitsbühnen

Vertikal-Arbeitsbühne SJ 16



Technische Daten

max. Arbeitshöhe	6,88 m
max. Plattformhöhe	4,88 m
Tragkraft	227 kg
Gewicht	980 kg
Antrieb	Batterie
Plattformaße	0,84 m x 0,68 m
Transportlänge	1,36 m
Transportbreite	0,77 m
Transporthöhe	1,79 m

Besonderheiten:

- Nicht markierende Reifen
- Plattformverschub um 0,55 m
- Bedienpult abnehmbar
- Kompakte Bauweise
- sehr wendig
- Gewicht nur 980 kg

WENDEL Arbeitsbühnen

Vertikal-Arbeitsbühne SJ 16E



Technische Daten

max. Arbeitshöhe	6,72 m
max. Plattformhöhe	4,72 m
Tragkraft	227 kg
Gewicht	931 kg
Antrieb	Batterie
Plattformmaße	0,95 m x 0,67 m
Transportlänge	1,37 m
Transportbreite	0,77 m
Transporthöhe	1,90 m

Besonderheiten:

- nicht markierende Reifen
- Plattformverschub um 0,35 m
- Bedienpult abnehmbar
- kompakte Bauweise
- sehr wendig
- Gewicht nur 931 kg

Vertikal-Teleskop-Arbeitsbühne STAR 10



Technische Daten

(mehrere Geräte im Mietprogramm)

max. Arbeitshöhe	10,00 m
max. Plattformhöhe	8,00 m
Tragkraft	200 kg
max. seitr. Reichweite	3,00 m
Steigfähigkeit	23%
Gewicht	2735 kg
Antrieb	24V-Batterie
Plattformmaße	1,00 m x 0,78 m
Transportlänge	2,70 m
Transportbreite	1,00 m
Transporthöhe	1,99 m

Besonderheiten:

- nicht markierende Reifen
- Maschinenbreite nur 1,00 m

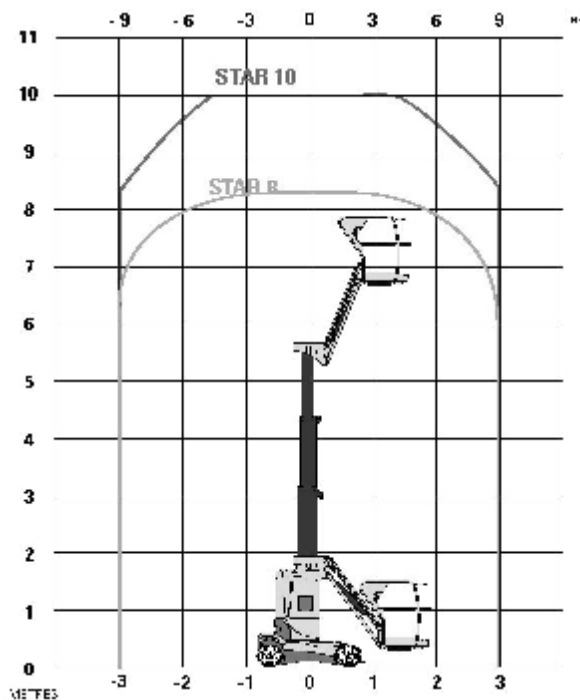

Vertikal-Teleskop-Arbeitsbühne Helix 1004XL



Technische Daten

max. Arbeitshöhe	10,00 m
max. Plattformhöhe	8,00 m
Tragkraft	300 kg
max. seitr. Reichweite	4,00 m
Steigfähigkeit max.	20%
Schwenkbereich Korb	2x80°
Gewicht	4000 kg
Antrieb	Batterie
Plattförmmaße	0,90 m x 1,00 m
Transportlänge	3,20 m
Transportbreite	1,00 m
Transporthöhe	2,00 m

Besonderheiten:

- nicht markierende Reifen
- Maschinenbreite nur 1,00 m
- drehbarer Korbarm
- Schwenkradius innerhalb der Maschinenbreite

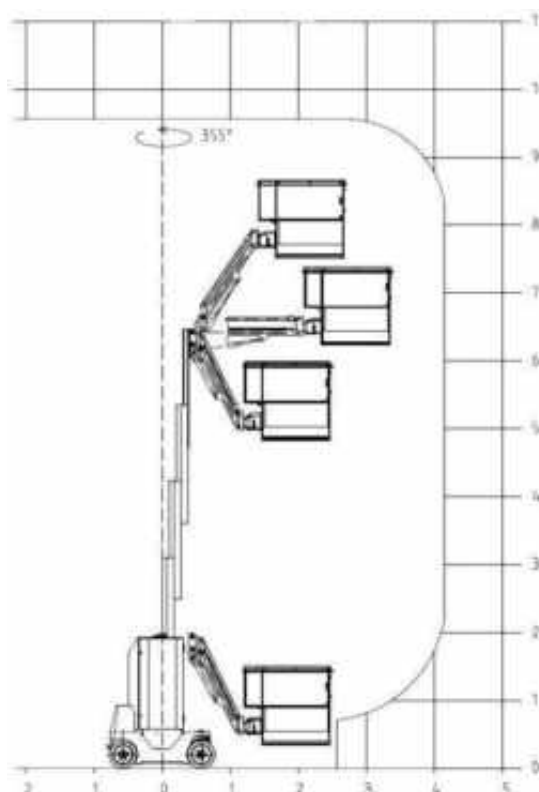

Vertikal-Teleskop-Arbeitsbühne MJP11.5



Technische Daten

max. Arbeitshöhe	11,20 m
max. Plattformhöhe	9,20 m
Tragkraft	200 kg
max. seitr. Reichweite	3,00 m
Steigfähigkeit max.	25%
Gewicht	2970 kg
Antrieb	Batterie
Plattformmaße	0,62 m x 0,87 m
Transportlänge	2,72 m
Transportbreite	1,00 m
Transporthöhe	1,99 m

Besonderheiten:

- nicht markierende Reifen
- Maschinenbreite nur 1,00 m
- Plattformversorgung
- Null-Wenderadius
- Schlaglochschutz

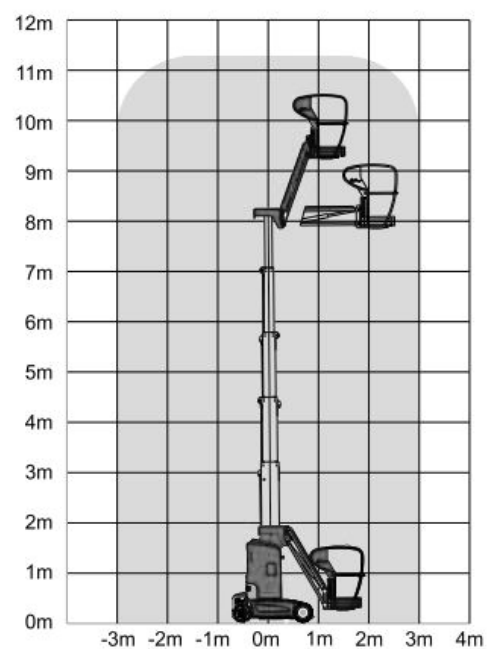

Vertikal-Teleskop-Arbeitsbühne Helix 1205



Technische Daten

max. Arbeitshöhe	12,00 m
max. Plattformhöhe	10,00 m
Tragkraft	200 kg
max. seitr. Reichweite	5,15 m
Steigfähigkeit max.	16%
Gewicht	4800 kg
Antrieb	Batterie
Plattformmaße	0,90 m x 0,70 m
Transportlänge	3,34 m
Transportbreite	1,00 m
Transporthöhe	2,03 m

Besonderheiten:

- nicht markierende Reifen
- Maschinenbreite nur 1,00 m
- drehbarer Korb
- teleskopierbarer Korbbarm
- Schwenkradius innerhalb der Maschinenbreite

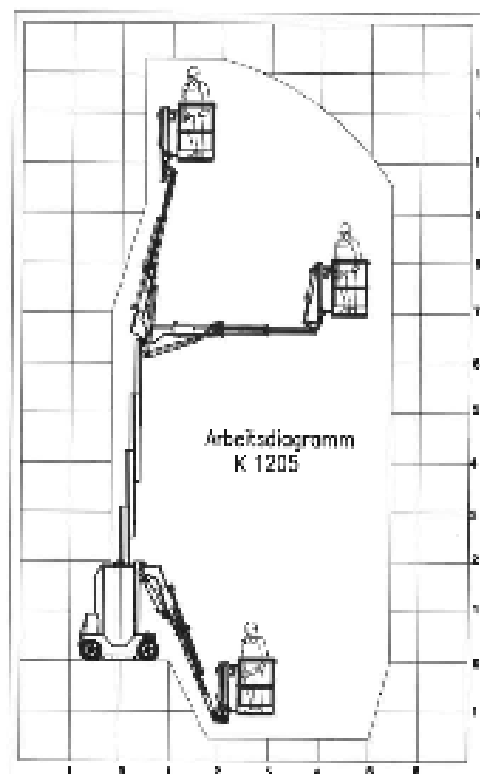

WENDEL Arbeitsbühnen

Gelenk-Teleskop-Arbeitsbühne SJ30 ARJE



Technische Daten

max. Arbeitshöhe	11,10 m
max. Plattformhöhe	9,10 m
Tragkraft	227 kg
max. seitr. Reichweite	6,30 m
Steigfähigkeit	35 %
Schwenkbereich Korb	2x90°
Gewicht	5750 kg
Antrieb	Batterie
Plattförmmaße	1,14 m x 0,69 m
Länge	5,55 m
Breite	1,20 m
Höhe	2,00 m

Besonderheiten:

- nicht markierende Reifen
- Maschinenbreite nur 1,20m
- Fußschalter
- 3D-Korbarm

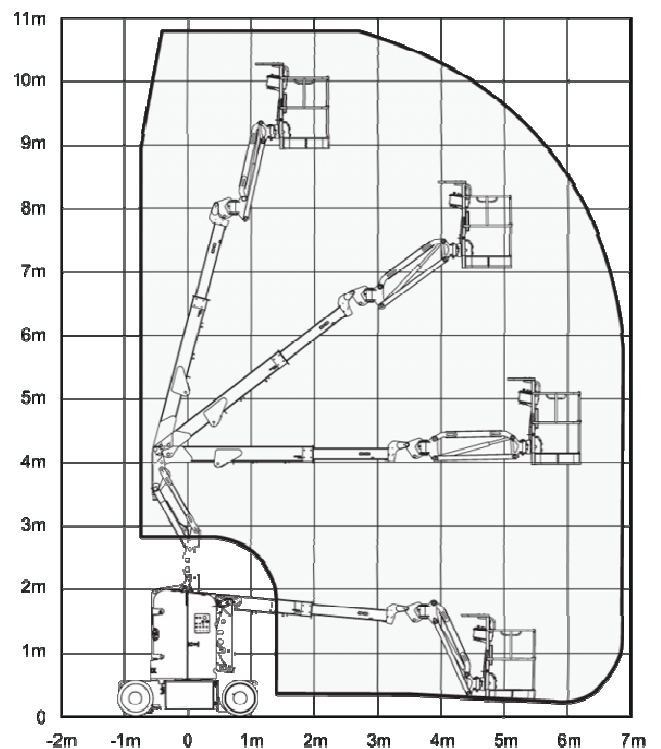

Gelenk-Teleskop-Arbeitsbühne GTE12 XCMG



Technische Daten

max. Arbeitshöhe	11,60 m
max. Plattformhöhe	9,60 m
Tragkraft	230 kg
max. seitr. Reichweite	6,85 m
Steigfähigkeit	35%
Schwenkbereich Korb	160°
Gewicht	7000 kg
Antrieb	Batterie
Plattformmaße	1,20 m x 0,76 m
Länge	5,60 m
Breite	1,20 m
Höhe	2,00 m

Besonderheiten:

- nicht markierende Reifen
- Maschinenbreite nur 1,20m
- Bedienpultlicht
- Fußschalter
- 3D-Korbarm

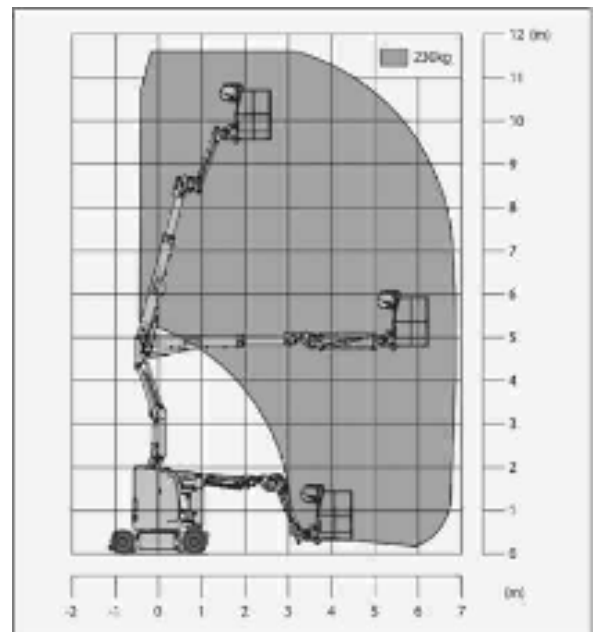

WEDEL Arbeitsbühnen

Gelenk-Teleskop-Arbeitsbühne HA 12 CJ+



Technische Daten	
max. Arbeitshöhe	11,70 m
max. Plattformhöhe	9,70 m
Tragkraft	230 kg
max. seittl. Reichweite	7,22 m
Steigfähigkeit	25%
Schwenkbereich Korb	2x90°
Gewicht	7110 kg
Antrieb	Batterie
Plattformaße	1,14 m x 0,80 m
Länge	5,64 m
Breite	1,20 m
Höhe	1,99 m
Besonderheiten: - nicht markierende Reifen - Maschinenbreite nur 1,20m - Fußschalter - 3D-Korbarm	

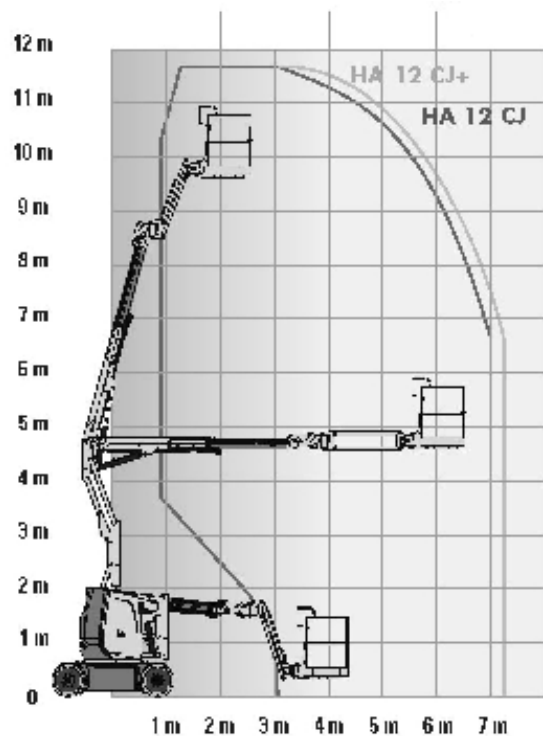

Gelenk-Teleskop-Arbeitsbühne HR 12 NE



Technische Daten

(mehrere Geräte im Mietprogramm)

max. Arbeitshöhe		12,20 m
max. Plattformhöhe		10,20 m
Tragkraft		200 kg
max. seitl. Reichweite		6,10 m
Steigfähigkeit		25%
Schwenkbereich Korb		2x90°
Gewicht	(1)	3080 kg
	(2)	3500 kg
Antrieb		Batterie
Plattformmaße		1,10 m x 0,65 m
Länge		4,10 m
Breite		1,50 m
Höhe		1,90 m
Besonderheiten:		
- nicht markierende Reifen		
- Fußschalter		

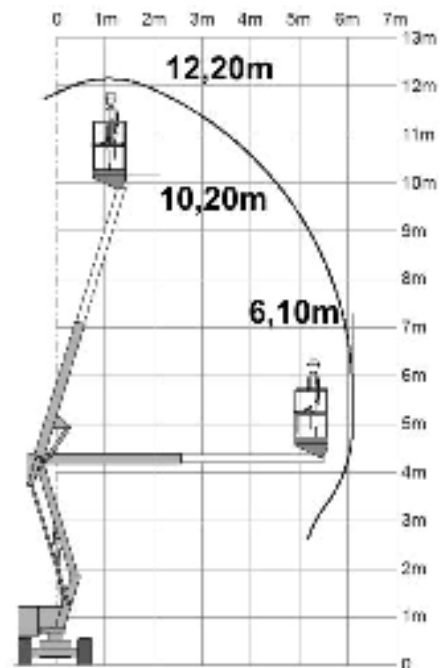

WENDEL Arbeitsbühnen

Gelenk-Teleskop-Arbeitsbühne HR 12 NE (MKII)



Technische Daten

max. Arbeitshöhe	12,20 m
max. Plattformhöhe	10,20 m
Tragkraft	200 kg
max. seitr. Reichweite	6,40 m
Steigfähigkeit	25%
Schwenkbereich Korb	2x90°
Gewicht	3220 kg
Antrieb	Batterie
Plattformmaße	1,20 m x 0,84 m
Länge	3,97 m
Breite	1,49 m
Höhe	1,98 m
Besonderheiten: - nicht markierende Reifen - Fußschalter	

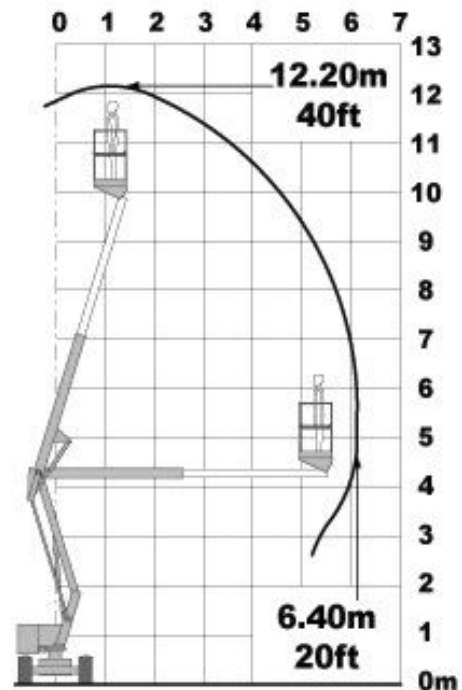

WENDEL Arbeitsbühnen

Gelenk-Teleskop-Arbeitsbühne HR 12 DE 4x4



Technische Daten

max. Arbeitshöhe	12,20 m
max. Plattformhöhe	10,20 m
Tragkraft	200 kg
max. seitl. Reichweite	6,10 m
Steigfähigkeit	30%
Gewicht	3620 kg
Antrieb	Batterie/Diesel
Plattformmaße	1,10 m x 0,65 m
Länge	4,10 m
Breite	1,60 m
Höhe	1,95 m

Besonderheiten:

- nicht markierende Reifen
- Fußschalter
- Doppelantrieb Batterie/Diesel
- Allrad-Antrieb

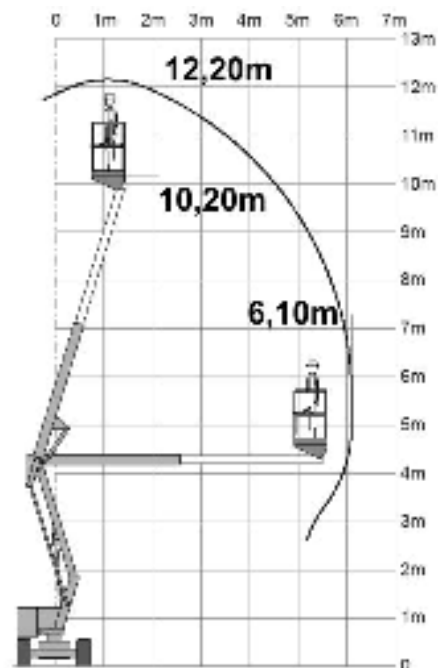

WENDEL Arbeitsbühnen

Gelenk-Teleskop-Arbeitsbühne HR 12 DE Hybrid 4x4 MKII



Technische Daten

max. Arbeitshöhe	12,20 m
max. Plattformhöhe	10,20 m
Tragkraft	227 kg
max. seitl. Reichweite	6,40 m
Steigfähigkeit	40%
Gewicht	3450 kg
Antrieb	Batterie/Diesel
Plattformmaße	1,05 m x 0,68 m
Länge	4,10 m
Breite	1,60 m
Höhe	1,99 m

Besonderheiten:

- nicht markierende Reifen
- Fußschalter
- Doppelantrieb Batterie/Diesel
- Allrad-Antrieb
- Bedienpultabdeckung
- SIOPS-Sicherheitskorb
- wartungsfreie Batterien

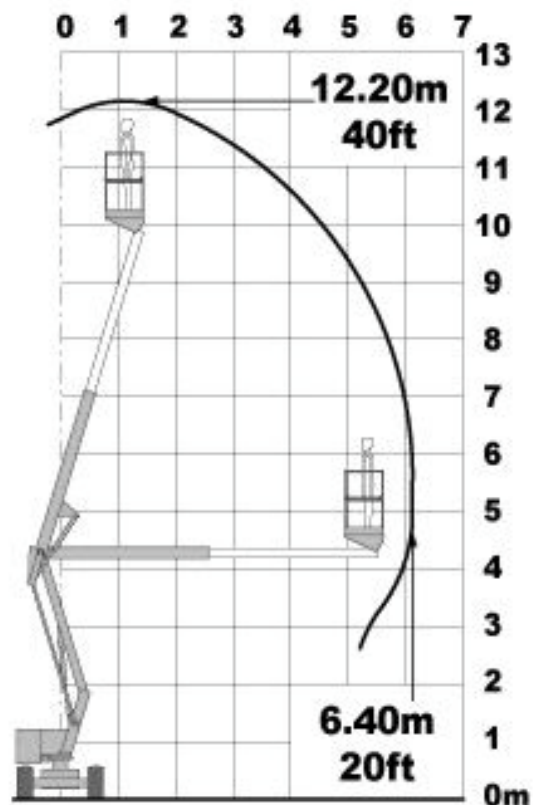

WENDEL Arbeitsbühnen

Gelenk-Teleskop-Arbeitsbühne A38E



Technische Daten

max. Arbeitshöhe	13,40 m
max. Plattformhöhe	11,40 m
Tragkraft	215 kg
max. seitr. Reichweite	6,10 m
Steigfähigkeit	36 %
Gewicht	3880 kg
Antrieb	Batterie
Plattformmaße	1,11 m x 0,69 m
Länge	4,15 m
Breite	1,50 m
Höhe	2,00 m

Besonderheiten:

- nicht markierende Reifen
- extrem enger innerer Wenderadius
- sanfte und bedienerfreundliche Steuerung
- kompaktes Fahrgestell
- geringes Eigengewicht
- drehbarer Arbeitskorb

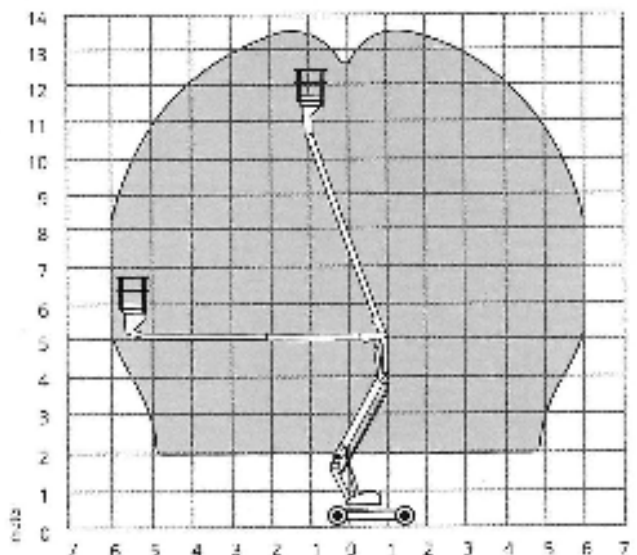

Gelenk-Teleskop-Arbeitsbühne HA 15 IP



Technische Daten

max. Arbeitshöhe	14,87 m
max. Plattformhöhe	12,87 m
Tragkraft	230 kg
max. seütl. Reichweite	8,65 m
Steigfähigkeit	25%
Schwenkbereich Korb	2x90°
Gewicht	7230 kg
Antrieb	Batterie
Plattformmaße	1,15 m x 0,80 m
Länge	6,65 m
Breite	1,52 m
Höhe	2,10 m

Besonderheiten:

- nicht markierende Reifen
- besonders großer Arbeitskorb

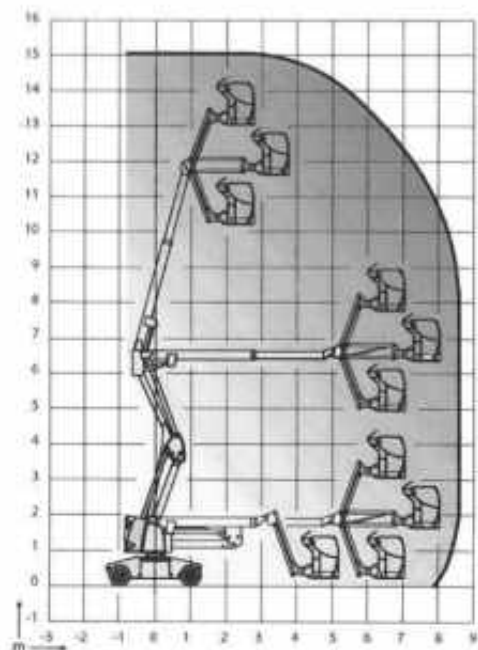

WENDEL Arbeitsbühnen

Gelenk-Teleskop-Arbeitsbühne HR 15 NE (MK II)



Technische Daten

max. Arbeitshöhe	15,40 m
max. Plattformhöhe	13,40 m
Tragkraft	225 kg
max. seitr. Reichweite	9,80 m
Steigfähigkeit	25%
Schwenkbereich Korb	2x50°
Gewicht	6540 kg
Antrieb	Batterie
Plattformmaße	1,50 m x 0,70 m
Länge	6,40 m
Breite	1,50 m
Höhe	2,10 m

Besonderheiten:

- drehbarer Arbeitskorb mit Korbbarm
- nicht markierende Reifen
- Fußschalter

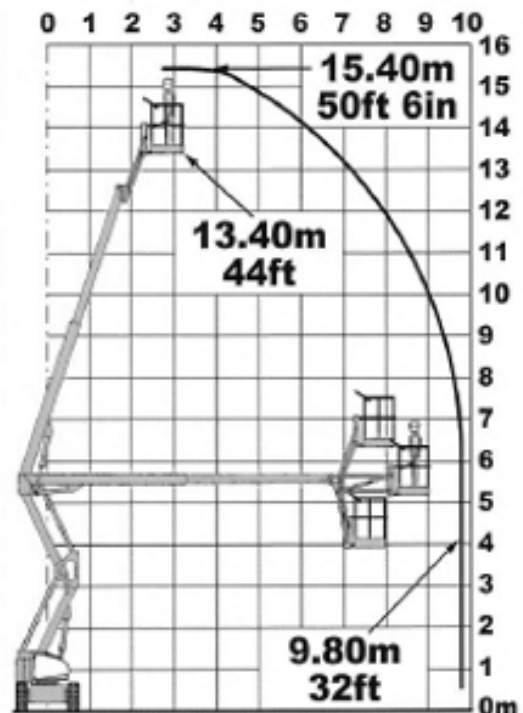

WENDEL Arbeitsbühnen

Gelenk-Teleskop-Arbeitsbühne HR 15 D 4x4 (MK II)



Technische Daten	
max. Arbeitshöhe	15,70 m
max. Plattformhöhe	13,70 m
Tragkraft	225 kg
max. seitr. Reichweite	9,40 m
Steigfähigkeit	45%
Schwenkbereich Korb	2x90°
Gewicht	4530 kg
Antrieb	Diesel
Plattformmaße	1,80 m x 0,85 m
Länge	6,35 m
Breite	2,00 m
Höhe	2,10 m
Besonderheiten: - drehbarer Arbeitskorb mit Korbarm - Allrad-Antrieb	

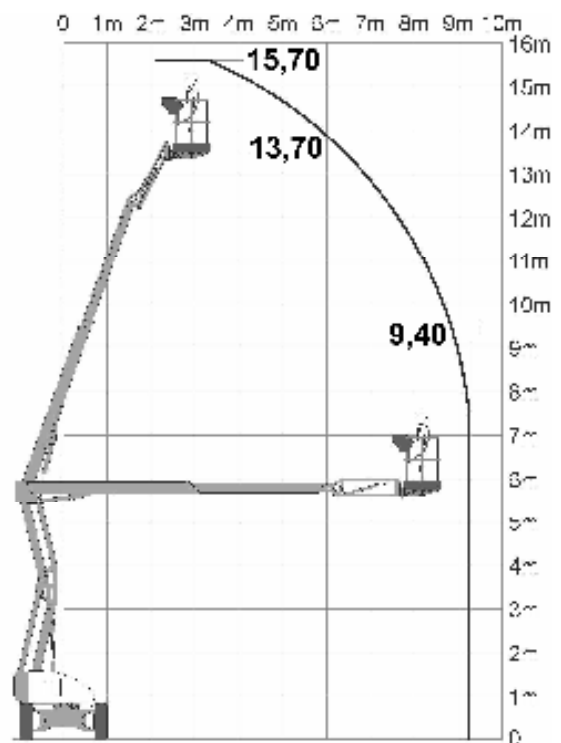

WENDEL Arbeitsbühnen

Gelenk-Teleskop-Arbeitsbühne HR 17 NE (MK III + IV)



Technische Daten	
max. Arbeitshöhe	17,00 m
max. Plattformhöhe	15,00 m
Tragkraft	225 kg
max. seitl. Reichweite	9,70 m
Steigfähigkeit	25%
Schwenkbereich Korb	2x90°
Gewicht	(1) 7400 kg (2) 7772 kg
Antrieb	Batterie
Plattformmaße	1,50 m x 0,80 m
Länge	6,40 m
Breite	1,50 m
Höhe	1,99 m
Besonderheiten: - drehbarer Arbeitskorb mit Korbbarm - nicht markierende Reifen	

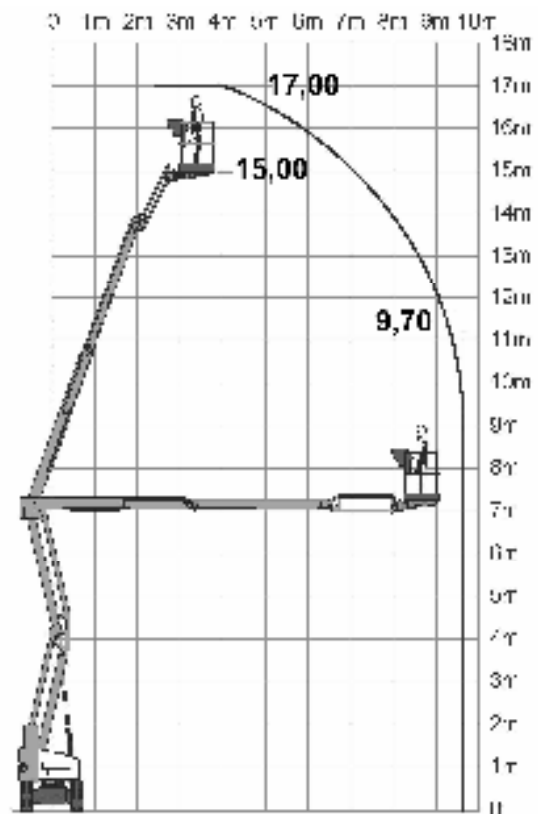

WENDEL Arbeitsbühnen

Gelenk-Teleskop-Arbeitsbühne HR 17 NDE (MK III)



Technische Daten	
max. Arbeitshöhe	17,00 m
max. Plattformhöhe	15,00 m
Tragkraft	225 kg
max. seitl. Reichweite	9,70 m
Steigfähigkeit	25%
Schwenkbereich Korb	2x90°
Gewicht	7700 kg
Antrieb	Batterie/Diesel
Plattformaße	1,50 m x 0,80 m
Länge	6,35 m
Breite	1,50 m
Höhe	1,99 m
Besonderheiten:	
- drehbarer Arbeitskorb mit Korbarm	
- nicht markierende Reifen	
- Doppelantrieb Batterie/Diesel	

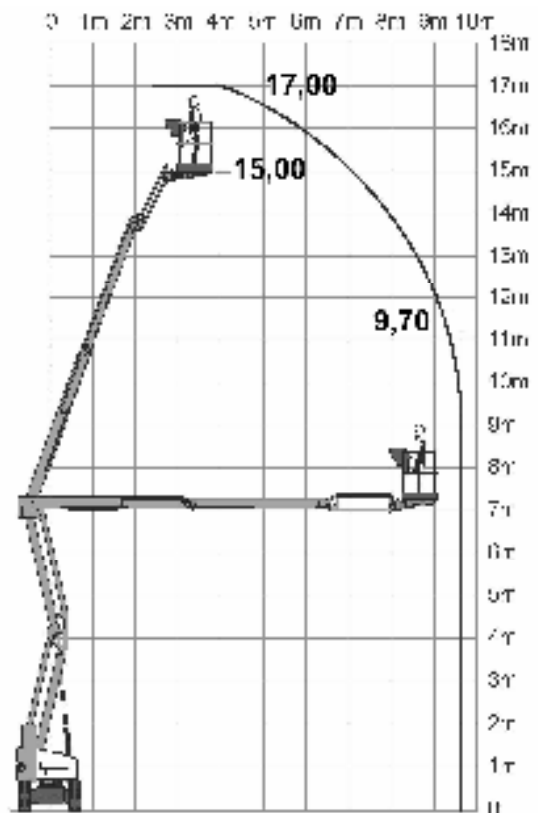

WENDEL Arbeitsbühnen

Gelenk-Teleskop-Arbeitsbühne HR 17 DE 4x4 Hybrid (MK III)



Technische Daten

max. Arbeitshöhe	17,20 m
max. Plattformhöhe	15,20 m
Tragkraft	225 kg
max. seittl. Reichweite	9,40 m
Steigfähigkeit	45%
Schwenkbereich Korb	2x90°
Gewicht	5130 kg
Antrieb	Batterie/Diesel
Plattförmmaße	1,70 m x 0,76 m
Länge	6,35 m
Breite	2,00 m
Höhe	2,10 m

Besonderheiten:

- drehbarer Arbeitskorb mit Korbarm
- nicht markierende Reifen
- Doppelantrieb Batterie/Diesel
- Allrad-Antrieb
- Fußschalter
- SIOPS-Sicherheitskorb
- Rußpartikelfilter
- moderne Hybrid-Technik

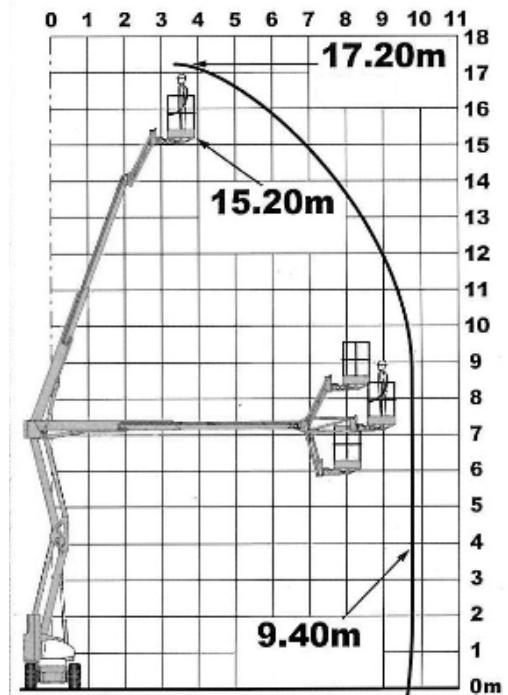

Gelenk-Teleskop-Arbeitsbühne HR 17 E (MKIII)



Technische Daten

max. Arbeitshöhe	17,30 m
max. Plattformhöhe	15,30 m
Tragkraft	225 kg
max. seitr. Reichweite	9,85 m
Steigfähigkeit	35%
Schwenkbereich Korb	355°
Gewicht	4980 kg
Antrieb	Batterie
Plattformmaße	1,70 m x 0,75 m
Länge	6,30 m
Breite	2,00 m
Höhe	2,10 m

Besonderheiten:

- drehbarer Arbeitskorb
- nicht markierende Reifen
- Fußschalter
- Bedienpultabdeckung
- wartungsfreie Batterien

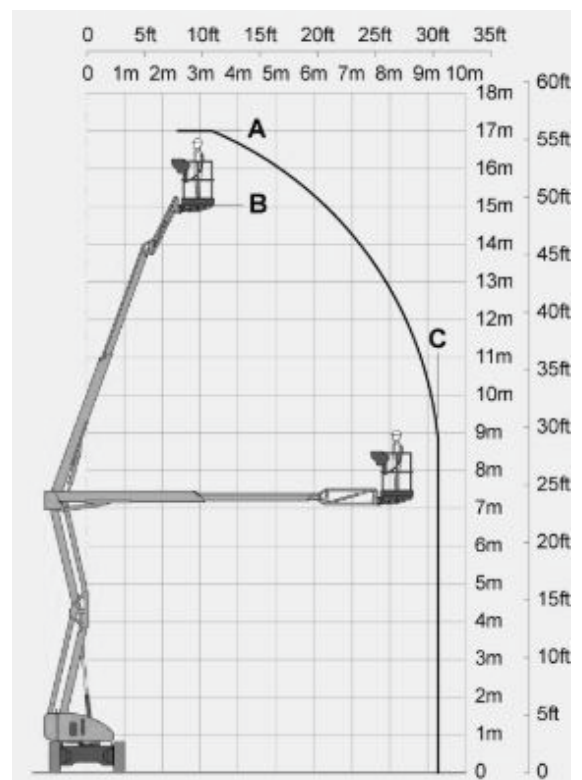

Gelenk-Teleskop-Arbeitsbühne GTE18 4x4



Technische Daten

max. Arbeitshöhe	18,00 m
max. Plattformhöhe	16,00 m
Tragkraft	320 kg
max. seitr. Reichweite	8,45 m
Steigfähigkeit	40%
Schwenkbereich Korb	180°
Gewicht	8650 kg
Antrieb	Batterie
Plattformaße	1,76 m x 0,72 m
Länge	7,50 m
Breite	2,44 m
Höhe	2,45 m

Besonderheiten:

- Fußschalter
- drehbarer Arbeitskorb mit Korbarm
- SLOPS-Sicherheitskorb
- Allrad-Antrieb
- 320kg Korblast
- wartungsfreie Batterien

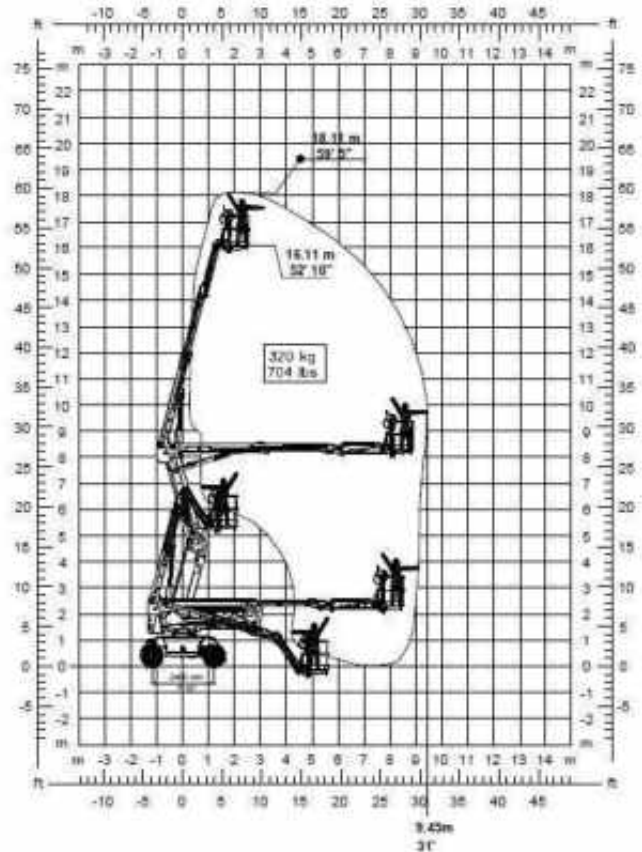

WENDEL Arbeitsbühnen

Gelenk-Teleskop-Arbeitsbühne HR 21 E 2x4 (MKII)



Technische Daten

max. Arbeitshöhe	20,80 m
max. Plattformhöhe	18,80 m
Tragkraft	250 kg
max. seitl. Reichweite	13,00 m
Steigfähigkeit	25%
Arbeitskorb drehbar	2x80°
Gewicht	6670 kg
Antrieb	Batterie
Plattformmaße	1,80 m x 0,80 m
Länge	6,62 m
Breite	2,27 m
Höhe	2,18 m

Besonderheiten:

- Fußschalter
- drehbarer Arbeitskorb mit Korbbarm
- SIOPS-Sicherheitskorb
- nicht markierende Reifen
- 250 kg Korblast
- reiner Batterie-Antrieb
- wartungsfreie Batterien

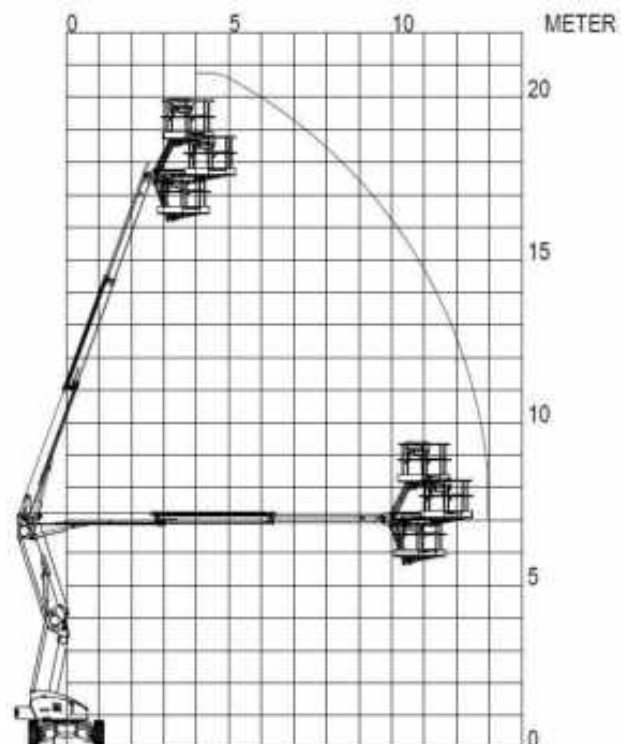

WENDEL Arbeitsbühnen

Gelenk-Teleskop-Arbeitsbühne HR 21 DE 4x4 Hybrid



Technische Daten

(mehrere Geräte im Mietprogramm)

max. Arbeitshöhe	20,80 m
max. Plattformhöhe	18,80 m
Tragkraft	225 kg
max. seitl. Reichweite	12,80 m
Steigfähigkeit	40%
Arbeitskorb drehbar	2x50°
Gewicht	6500 kg
Antrieb	Batterie/Diesel
Plattformaße	1,80 m x 0,80 m
Länge	6,70 m
Breite	2,27 m
Höhe	2,15 m

Besonderheiten:

- Doppelantrieb Batterie/Diesel
- Allrad-Antrieb
- nicht markierende Reifen
- drehbarer Arbeitskorb mit Korbbarm
- SIOPS-Sicherheitskorb
- Rußpartikelfilter
- moderne Hybrid-Technik

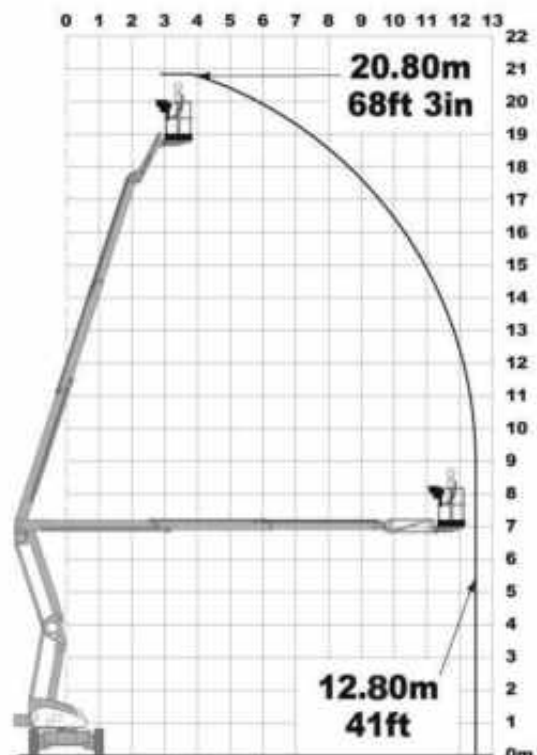

WENDEL Arbeitsbühnen

Gelenk-Teleskop-Arbeitsbühne HR 28 DE 4x4 Hybrid



Technische Daten	
- mehrere Geräte im Mietprogramm -	
max. Arbeitshöhe	28,00 m
max. Plattformhöhe	26,00 m
Tragkraft	280 kg
max. seitr. Reichweite	18,90 m
Steigfähigkeit	40 %
Schwenkbereich Korb	2x90°
Gewicht	14650 kg
Antrieb	Batterie/Diesel
Plattformmaße	2,40 m x 0,90 m
Länge	9,28 m
Breite	2,49 m
Höhe	2,70 m
Besonderheiten: - Doppelantrieb Batterie/Diesel - Allrad-Antrieb - nicht markierende Reifen - Korbarm - SIOPS-Sicherheitskorb - Rußpartikelfilter - moderne Hybrid-Technik	

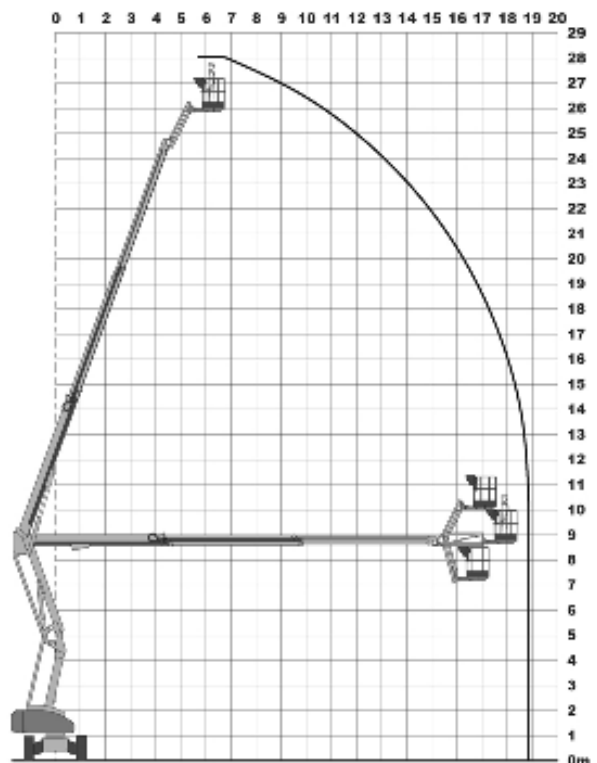

Teleskop-Arbeitsbühne HT 23 RTJO



Technische Daten

max. Arbeitshöhe	22,50 m
max. Plattformhöhe	20,50 m
Tragkraft	450 kg
max. seitl. Reichweite	18,20 m
Steigfähigkeit	40%
Schwenkbereich Korb	2x90°
Gewicht	13320 kg
Antrieb	Diesel
Plattformmaße	2,44 m x 0,91 m
Länge	10,4 m
Breite	2,47 m
Höhe	2,70 m

Besonderheiten:

- sehr große Korblast
- drehbarer Arbeitskorb
- Allrad-Antrieb
- Korbarm
- moderne Katalysator-Technik
- Transporthöhe 2,70m
(Korb nicht unterklappt)

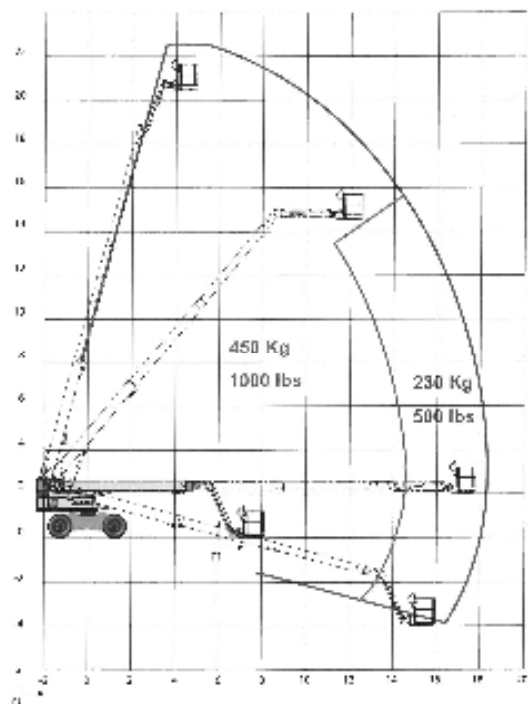

Gelenk-Teleskop-Arbeitsbühne Hinowa 15.70 Performance IIS auf Kettenfahrzeugstell



Technische Daten

max. Arbeitshöhe	15,00 m
max. Plattformhöhe	13,00 m
Tragkraft	230 kg
max. seitr. Reichweite	6,60 m
Steigfähigkeit	28 %
Schwenkbereich Korb	2x60°
Abstützbreite	3,45 x 3,33 m
Gewicht	1992 kg
Antrieb	Batterie
Plattformmaße	1,30 m x 0,60 m
Länge	4,20 m
Transportlänge ohne Korb	3,60 m
Breite	1,10 m
Breite ohne Korb	0,75 m
Höhe	2,00 m

Besonderheiten:

- nicht markierende Ketten
- Gerät nur 0,75m breit, da der Korb abnehmbar ist, um Engstellen optimal passieren zu können
- automatische Nivellierung

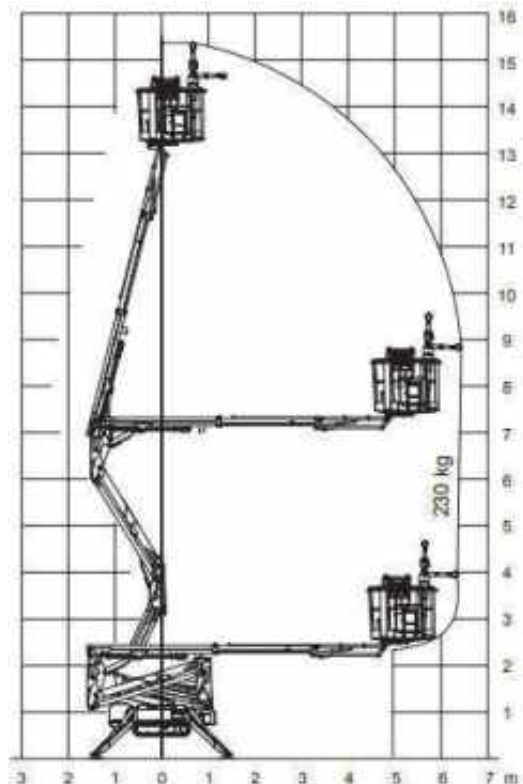

WENDEL Arbeitsbühnen

Gelenk-Teleskop-Arbeitsbühne Hinowa 20.10 Performance IIIS auf Kettenfahrgestell



Technische Daten

max. Arbeitshöhe	20,00 m
max. Plattformhöhe	18,00 m
Tragkraft	230 kg
max. seitl. Reichweite	9,70 m
Steigfähigkeit	28 %
Schwenkbereich Korb	2x60°
Abstützbreite	3,40 x 3,50 m
Gewicht	2880 kg
Antrieb	Diesel/230V
Plattformmaße	1,33 m x 0,69 m
Länge	5,01 m
Transportlänge ohne Korb	4,50 m
Breite	1,30 m
Breite ohne Korb	0,85 m
Höhe	2,00 m

Besonderheiten:

- nicht markierende Ketten
- Gerät nur 0,85m breit, da der Korb abnehmbar ist, um Engstellen optimal passieren zu können
- automatische Nivellierung

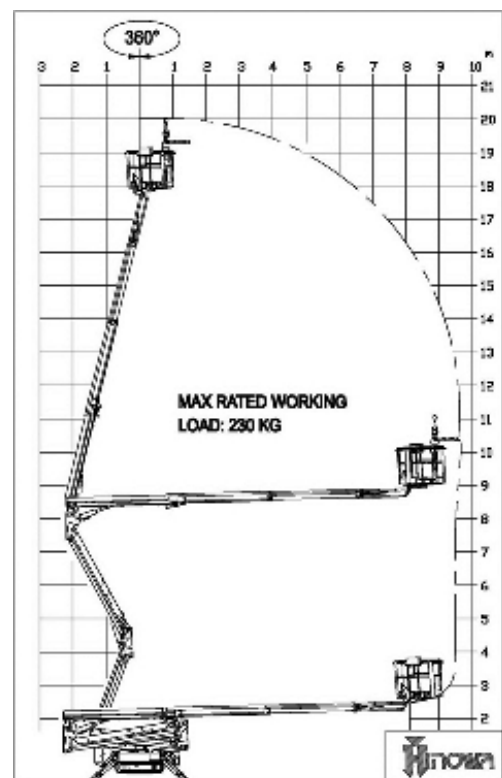

Gelenk-Teleskop-Arbeitsbühne Teupen Leo 30T auf Kettenfahrgestell



Technische Daten

max. Arbeitshöhe	30,00 m
max. Plattformhöhe	28,00 m
Tragkraft	200 kg
max. seitr. Reichweite	15,70 m
Steigfähigkeit	30 %
Schwenkbereich Korb	180°
Abstützbreite	5,30 m 4,75 m
Gewicht	4300 kg
Antrieb	Diesel/230V
Plattformmaße	1,20 m x 0,80 m
Länge	7,20 m
Breite	1,58 m
Höhe	1,98 m

Besonderheiten:

- nicht markierende Ketten
- Korb abnehmbar, um Engstellen optimal passieren zu können

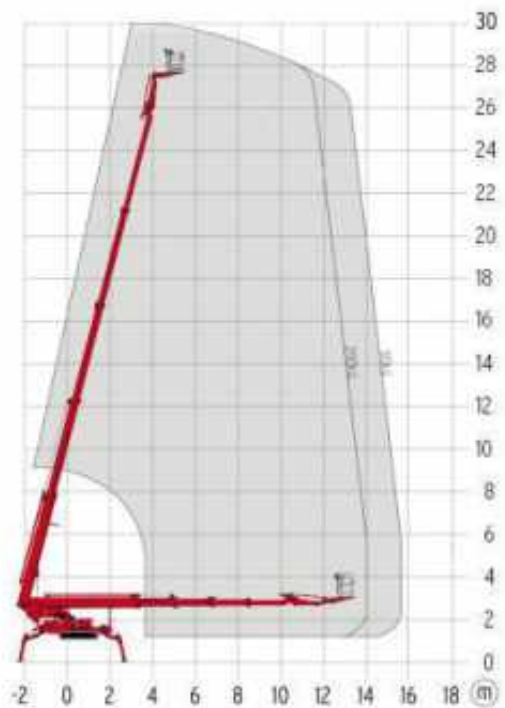

LKW-Teleskop-Arbeitsbühne TL 16.2 auf 3,5 t-Fahrgestell - FSK B



Technische Daten

max. Arbeitshöhe	16,20 m
max. Plattformhöhe	14,20 m
max. seittl. Reichweite	11,50 m
	300 kg
Schwenkbereich	400°
Drehbereich Korb	2x90°
Gewicht	3350 kg
<u>Abstützbreite</u>	
in Fahrzeugbreite	2,25 m/2,25 m
einseitig vorne/hinten	2,90 m/2,90 m
beidseitig vorne/hinten	3,60 m/3,60 m
Korbmaße	1,40 m x 0,70 m
Fahrzeuglänge	6,06 m
Durchfahrbreite mit Spiegel / Spiegel beige klappt	2,65 m / 2,25 m
Fahrzeughöhe	2,82 m
Besonderheiten:	
- drehbarer Arbeitskorb	
- 230V-Plattformversorgung	
- versch. Abstützbreiten möglich	
- 300kg Korblast	

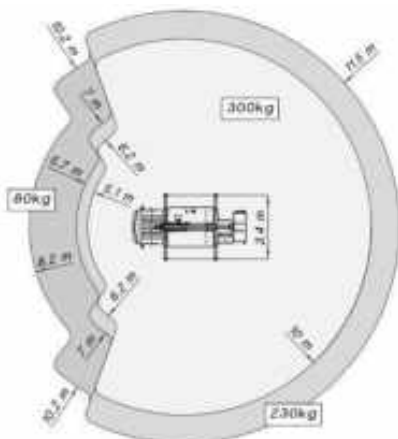
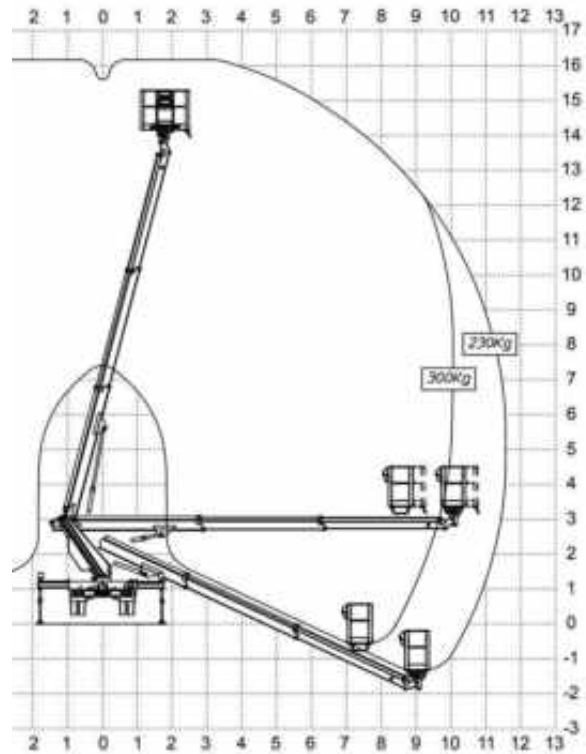

Abstützung beidseitig

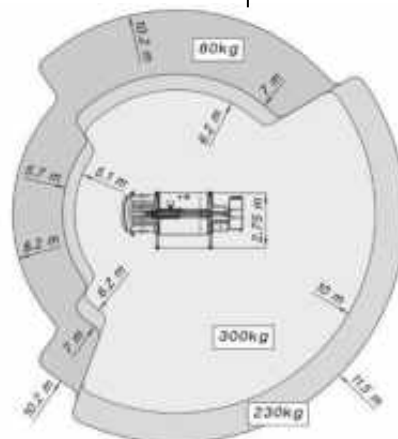

Abstützung einseitig

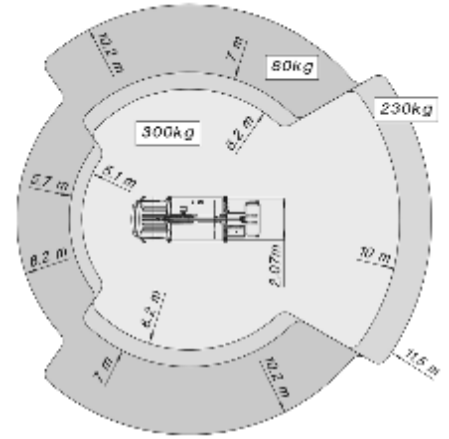

Abstützung in Fahrzeugbreite

LKW-Teleskop-Arbeitsbühne TL 16.2 - Hybrid auf 3,5 t-Fahrgestell - FSK B



Technische Daten

max. Arbeitshöhe	16,20 m
max. Plattformhöhe	14,20 m
max. seittl. Reichweite	11,10 m
Korblast	300 kg
Schwenkbereich	400°
Drehbereich Korb	2x90°
Gewicht	3350 kg
<u>Abstützbreite</u> in Fahrzeugbreite	2,65 m/2,65 m
einseitig vorne/hinten	2,80 m/2,90 m
beidseitig vorne/hinten	3,50 m/3,55 m
Korbmaße	1,40 m x 0,70 m
Fahrzeuglänge	7,24 m
Durchfahrbreite mit Spiegel	2,65 m
Fahrzeughöhe	2,86 m
Besonderheiten:	
- drehbarer Arbeitskorb	
- 230V-Plattformversorgung	
- versch. Abstützbreiten möglich	
- 300kg Korblast	

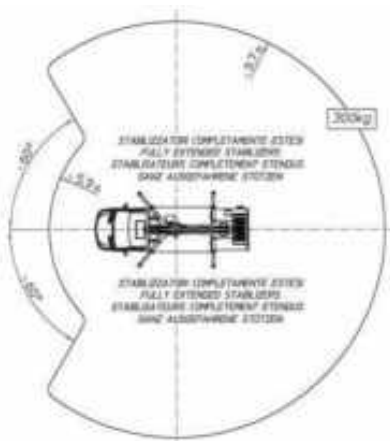
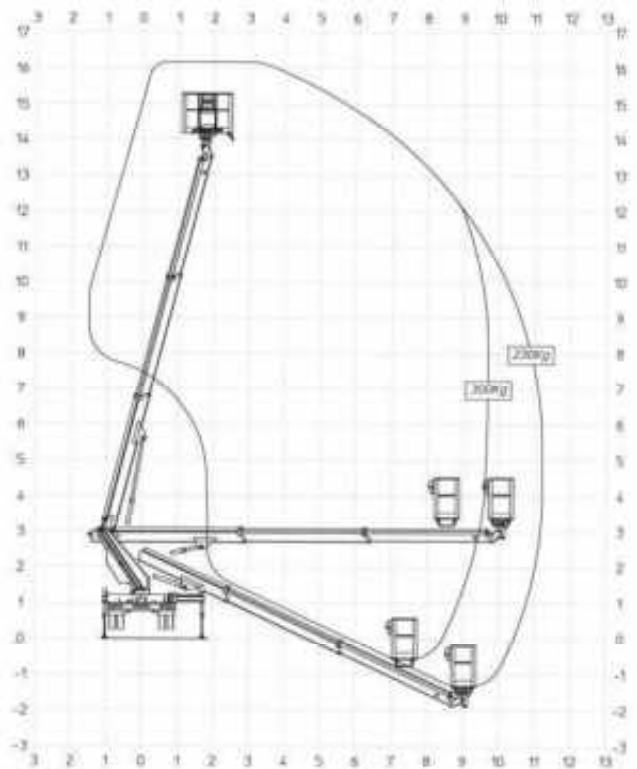

Abstützung beidseitig

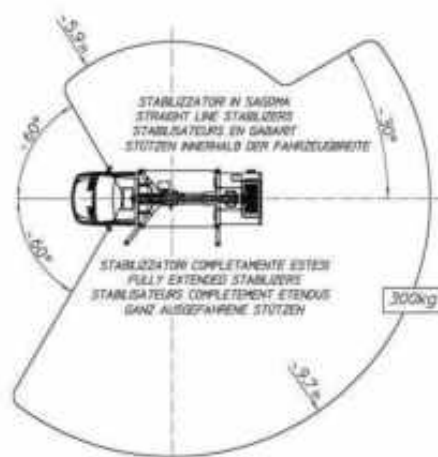

Abstützung einseitig

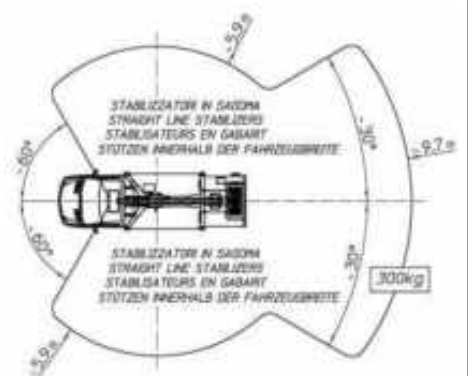

Abstützung in Fahrzeugbreite

LKW-Teleskop-Arbeitsbühne TL 20.2 auf 3,5 t-Fahrgestell - FSK B



Technische Daten

max. Arbeitshöhe	20,30 m
max. Plattformhöhe	18,30 m
max. seütl. Reichweite	14,30 m
Korblast	300 kg
Schwenkbereich	360°
Drehbereich Korb	2x90°
Gewicht	3490 kg
<u>Abstützbreite</u> in Fahrzeugbreite	2,23 m
einseitig vorne/hinten	2,85 m/2,85 m
beidseitig vorne/hinten	3,50 m/3,50 m
Korbmaße	1,39 m x 0,69 m
Fahrzeuöglänge	6,33 m
Durchfahrbreite mit Spiegel / Spiegel beigeöklappt	2,62 m / 2,12 m
Fahrzeuöhöhe	3,00 m

Besonderheiten:

- drehbarer Arbeitskorb
- versch. Abstützbreiten möglich
- Horizontal/Vertikal-Abstützung
- 230V-Plattformversorgung
- 300kg Korblast

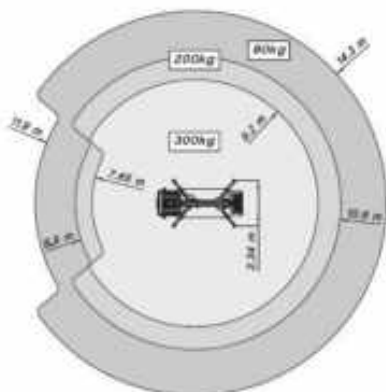
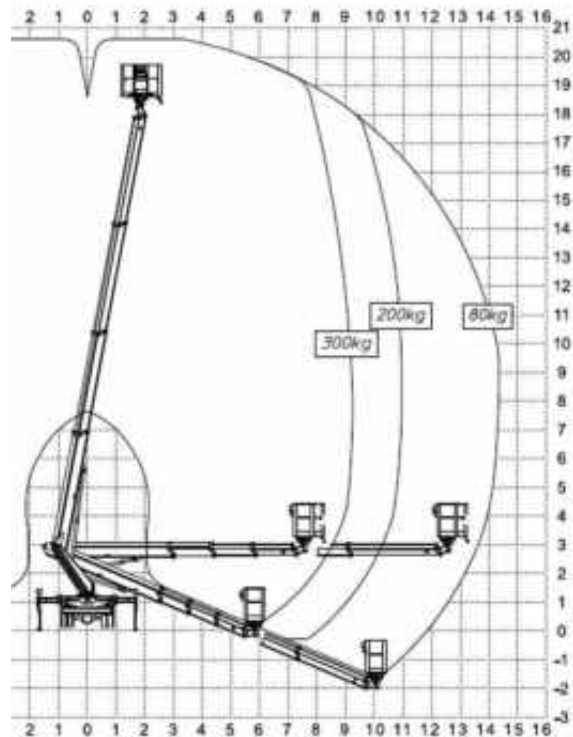

Abstützung in Fahrzeugbreite

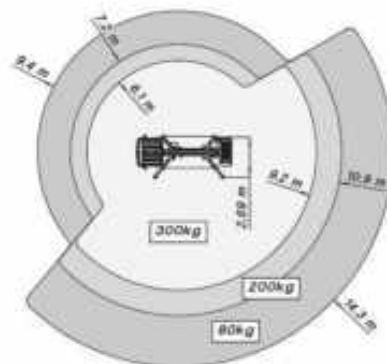

Abstützung einseitig

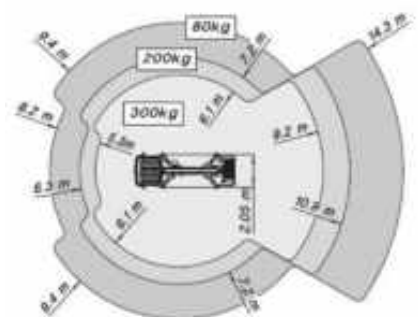

Abstützung in Fahrzeugbreite

LKW-Teleskop-Arbeitsbühne TL 20 auf 3,5 t-Fahrgestell – FSK B



Technische Daten

max. Arbeitshöhe	20,00 m
max. Plattformhöhe	18,00 m
max. seitl. Reichweite	13,30 m
Korblast	300 kg
Schwenkbereich	400°
Drehbereich Korb	2x90°
Gewicht	3340 kg
Abstützbreite	
in Fahrzeugbreite	2,25 m
einseitig vorne/hinten	2,84 m/2,90 m
beidseitig vorne/hinten	3,50 m/3,55 m
Korbmaße	1,40 m x 0,70 m
Fahrzeuglänge	7,75 m
Durchfahrbreite mit Spiegel / Spiegel beigeclappt	2,75 m / 2,25 m
Fahrzeughöhe	3,00 m

Besonderheiten:

- drehbarer Arbeitskorb
- versch. Abstützbreiten möglich
- 300 kg Korblast

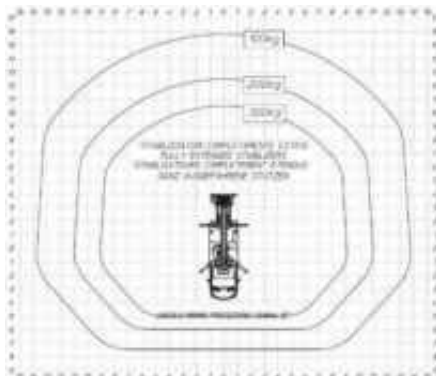
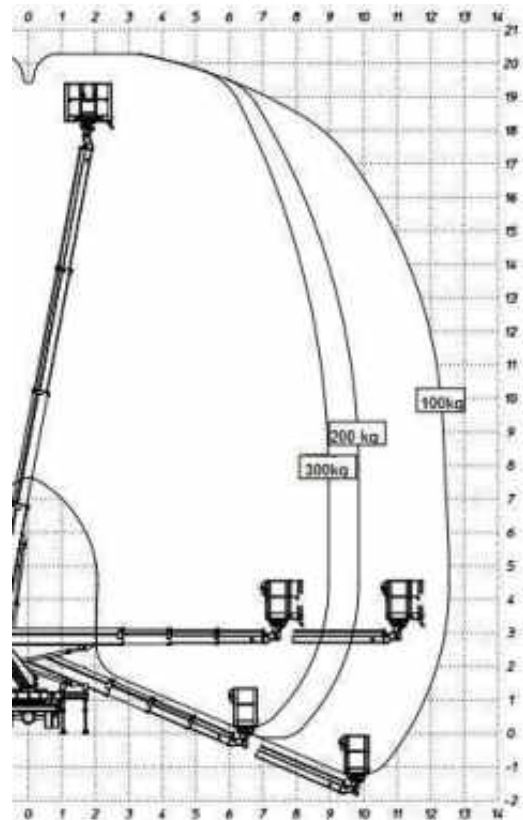

Abstützung beidseitig

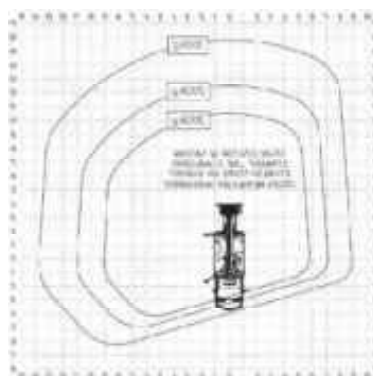

Abstützung einseitig

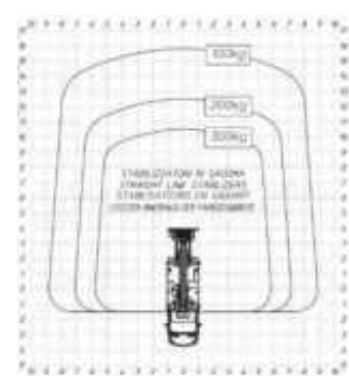

Abstützung in Fahrzeugbreite

LKW-Teleskop-Arbeitsbühne TLK 22 auf 3,5 t-Fahrgestell – FSK B



Technische Daten

max. Arbeitshöhe	21,80 m
max. Plattformhöhe	19,80 m
max. seittl. Reichweite	13,40 m
max. Reichweite hinten	16,40 m
Korblast	230 kg
Schwenkbereich	450°
Drehbereich Korb	2x85°
Gewicht	3300 kg
Abstützbreite	
in Fahrzeugbreite	2,25 m
einseitig vorne/hinten	3,00 m/2,85 m
beidseitig vorne/hinten	3,70 m/3,55 m
Korbmaße	1,40 m x 0,70 m
Fahrzeuglänge	6,93 m
Durchfahrbreite mit Spiegel / Spiegel beigegeklappt	2,69 m / 2,20 m
Fahrzeughöhe	3,01 m

Besonderheiten:

- drehbarer Arbeitskorb
- verschiedene Abstützbreiten möglich
- Horizontal/Vertikal-Abstützung
- 230V-Plattformversorgung
- Korbeinstieg über Treppe

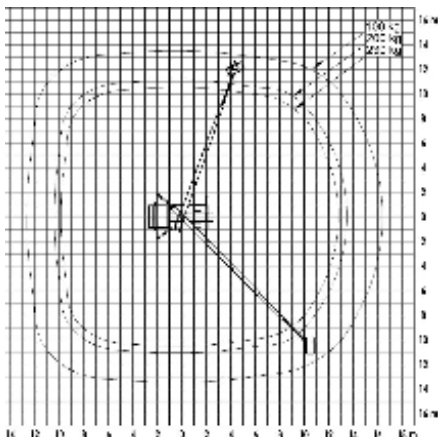
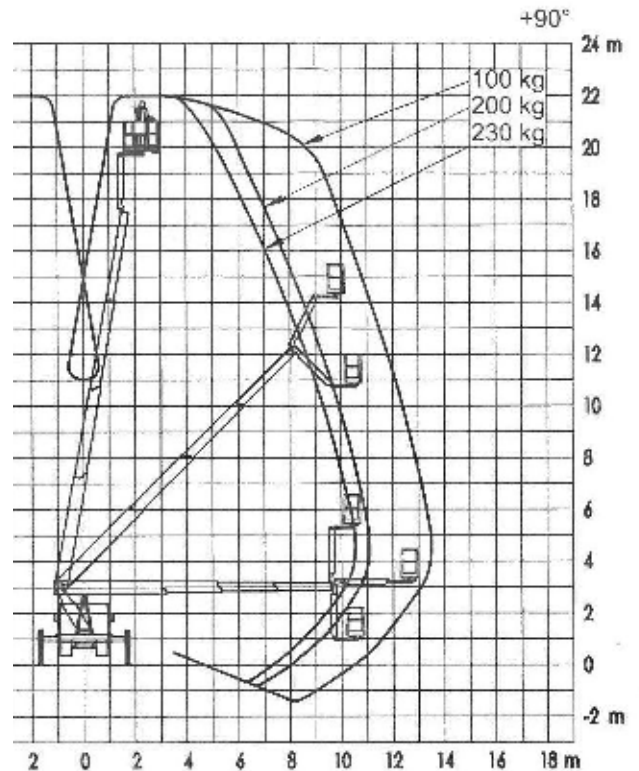

Abstützung beidseitig

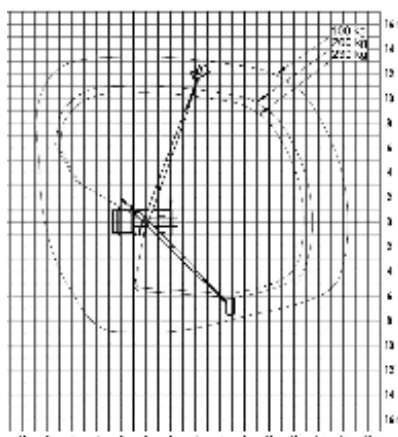

Abstützung einseitig

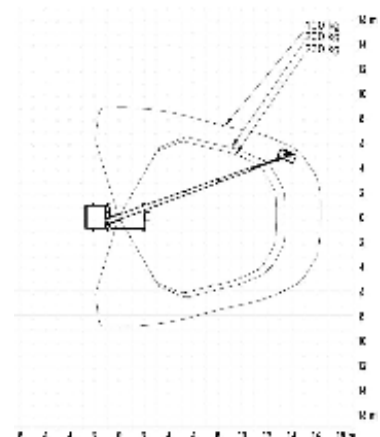

Abstützung in Fahrzeugbreite

LKW-Teleskop-Arbeitsbühne TL 23 auf 3,5 t-Fahrgestell – FSK B



Technische Daten

max. Arbeitshöhe	23,00 m
max. Plattformhöhe	21,00 m
max. seitl. Reichweite	13,30 m
Korblast	300 kg
Schwenkbereich	400°
Drehbereich Korb	2x90°
Gewicht	3340 kg
Abstützbreite	
in Fahrzeugbreite	2,25 m
einseitig vorne/hinten	2,84 m/2,90 m
beidseitig vorne/hinten	3,50 m/3,55 m
Korbmaße	1,40 m x 0,70 m
Fahrzeuglänge	7,75 m
Durchfahrbreite mit Spiegel / Spiegel beigeclappt	2,75 m / 2,25 m
Fahrzeughöhe	3,00 m

Besonderheiten:

- drehbarer Arbeitskorb
- versch. Abstützbreiten möglich
- 300 kg Korblast

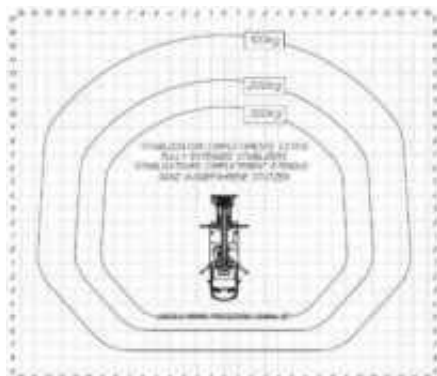
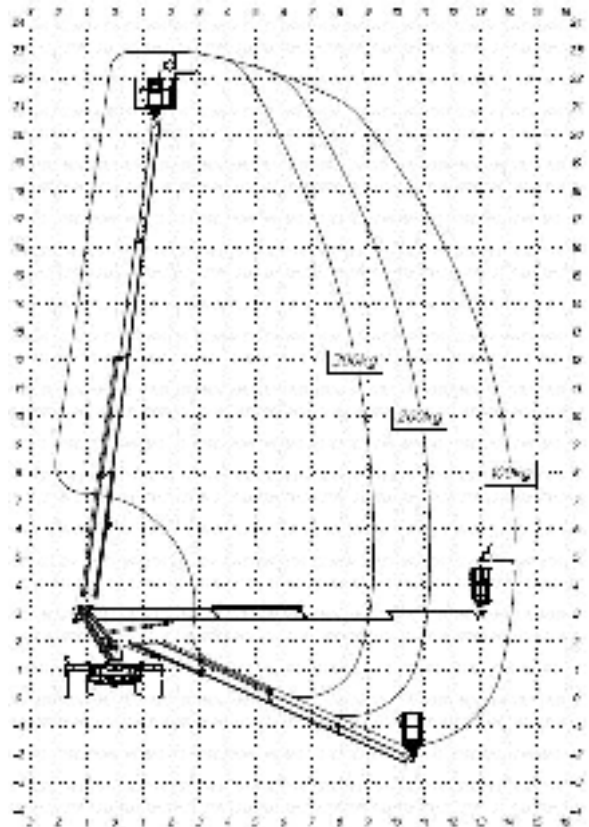

Abstützung beidseitig

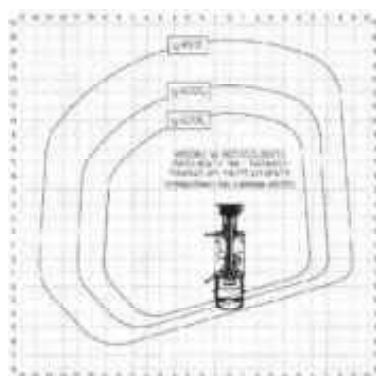

Abstützung einseitig

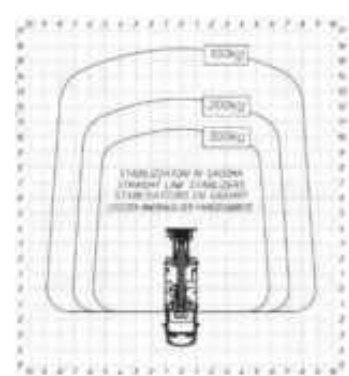

Abstützung in Fahrzeugbreite

LKW-Teleskop-Arbeitsbühne TL 23 auf 3,5 t-Fahrgestell – FSK B



Technische Daten

max. Arbeitshöhe	23,00 m
max. Plattformhöhe	21,00 m
max. seittl. Reichweite	16,00 m
Korblast	300 kg
Schwenkbereich	450°
Drehbereich Korb	2x90°
Gewicht	3345 kg
Abstützbreite in Fahrzeugbreite	2,40 m
einseitig vorne/hinten	2,85 m/2,60 m
beidseitig vorne/hinten	3,65 m/3,55 m
Korbmaße	1,35 m x 0,65 m
Fahrzeuglänge	7,60 m
Durchfahrbreite mit Spiegel / Spiegel beigeclappt	2,40 m / 2,20 m
Fahrzeughöhe	3,00 m

Besonderheiten:

- drehbarer Arbeitskorb
- versch. Abstützbreiten möglich
- 300 kg Korblast

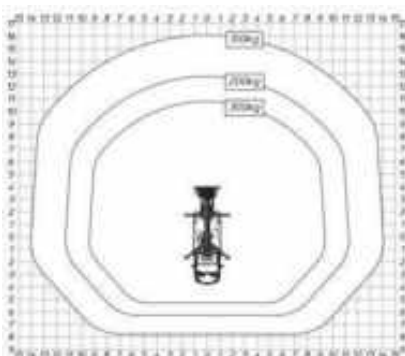
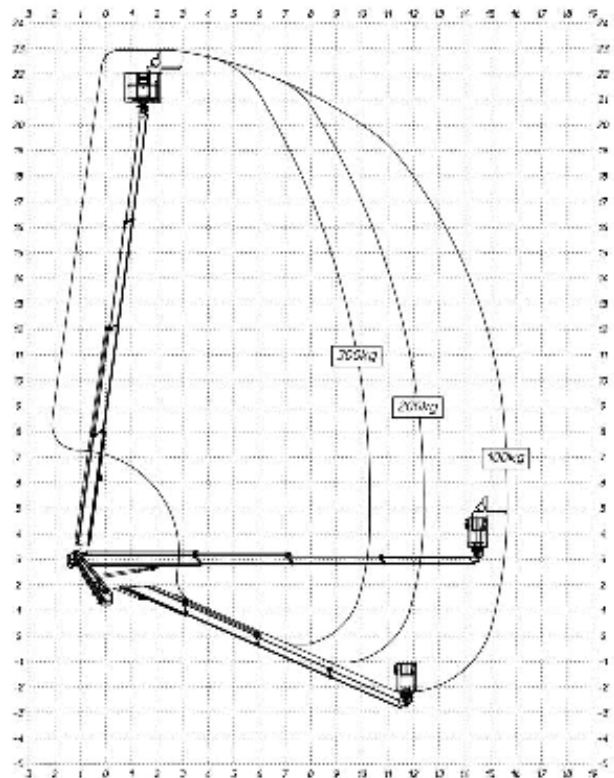

Abstützung beidseitig

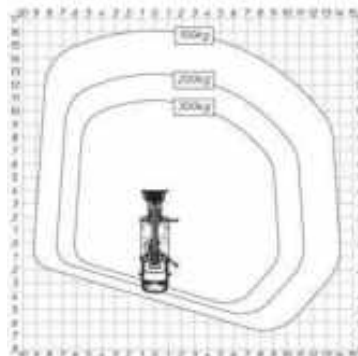

Abstützung einseitig

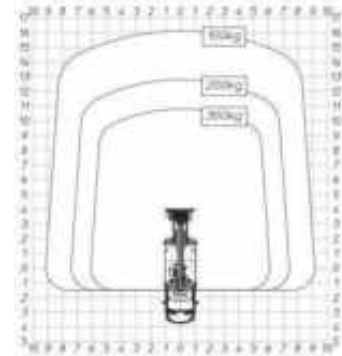

Abstützung in Fahrzeugbreite

LKW-Teleskop-Arbeitsbühne TLK 25 auf 3,5 t-Fahrgestell – FSK B



Technische Daten

max. Arbeitshöhe	24,70 m
max. Plattformhöhe	22,70 m
max. seitl. Reichweite	16,50 m
Korblast	250 kg
Schwenkbereich	450°
Drehbereich Korb	2x120°
Gewicht	3350 kg
<u>Abstützbreite</u>	
in Fahrzeugbreite	2,40 m
einseitig vorne/hinten	2,95 m/2,85 m
beidseitig vorne/hinten	3,60 m/3,50 m
Korbmaße	1,35 m x 0,65 m
Fahrzeuglänge	7,95 m
Durchfahrbreite mit Spiegel / Spiegel beigegeklappt	2,40 m / 2,20 m
Fahrzeughöhe	3,00 m

Besonderheiten:

- drehbarer Arbeitskorb
- versch. Abstützbreiten möglich
- Korbbarm

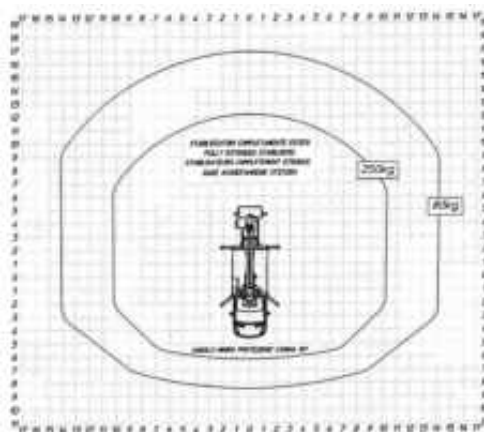
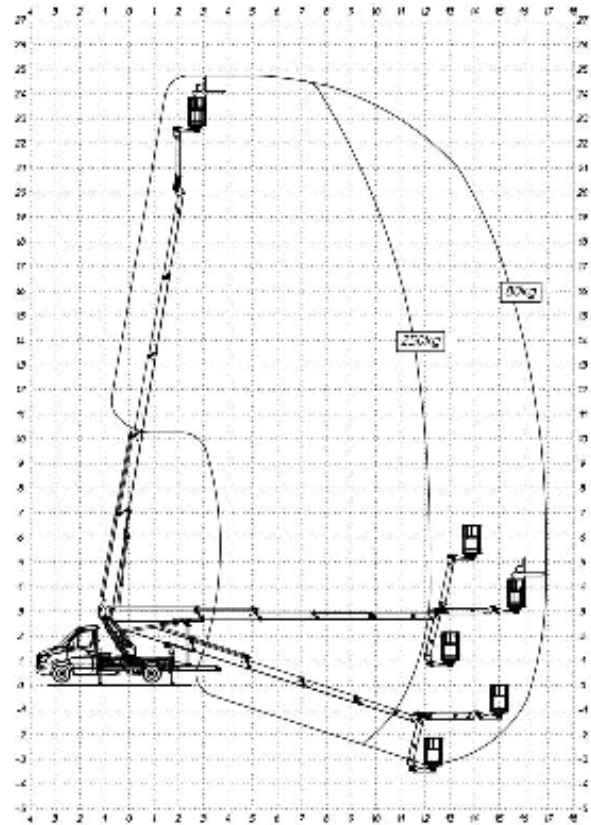

Abstützung beidseitig

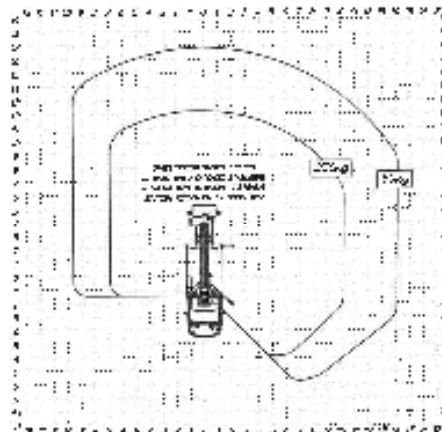

Abstützung einseitig

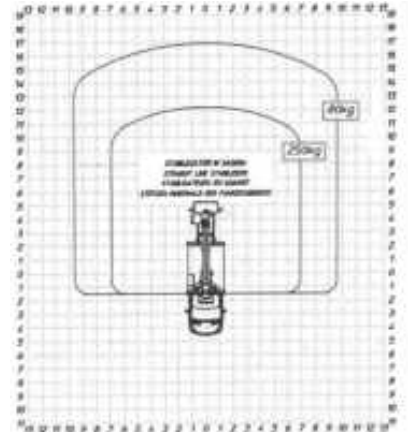

Abstützung in Fahrzeugbreite

LKW-Teleskop-Arbeitsbühne TLK 25 auf 3,5 t-Fahrgestell – FSK B



Technische Daten

max. Arbeitshöhe	24,50 m
max. Plattformhöhe	22,50 m
max. seitl. Reichweite	13,75 m
Korblast	250 kg
Schwenkbereich	450°
Drehbereich Korb	2x120°
Gewicht	3350 kg
<u>Abstützbreite</u>	
in Fahrzeugbreite	2,35 m
einseitig vorne/hinten	2,95 m/2,85 m
beidseitig vorne/hinten	3,55 m/3,55 m
Korbmaße	1,40 m x 0,70 m
Fahrzeuglänge	8,00 m
Durchfahrbreite mit Spiegel / Spiegel beigeklappt	2,85 m / 2,35 m
Fahrzeughöhe	3,00 m

Besonderheiten:

- drehbarer Arbeitskorb
- versch. Abstützbreiten möglich
- Korbarm

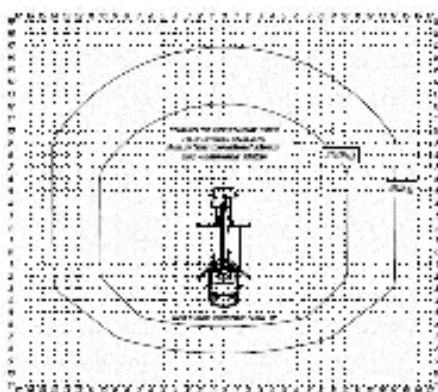
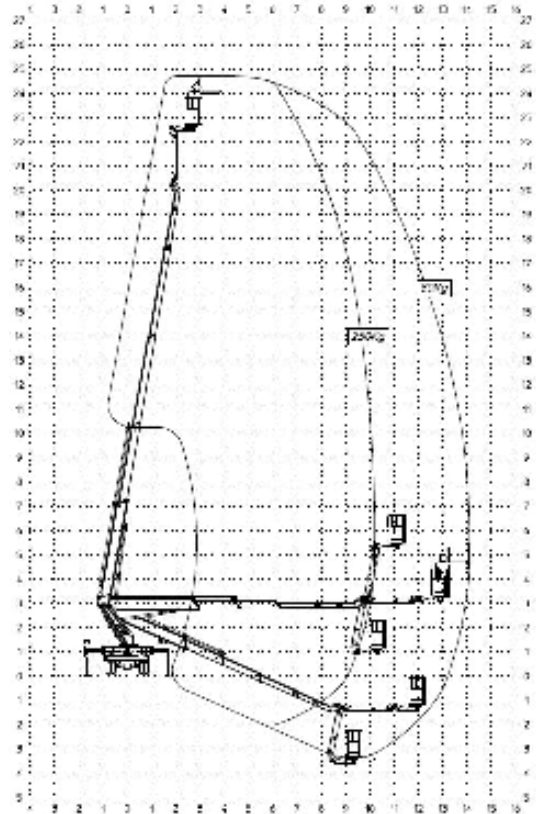

Abstützung beidseitig

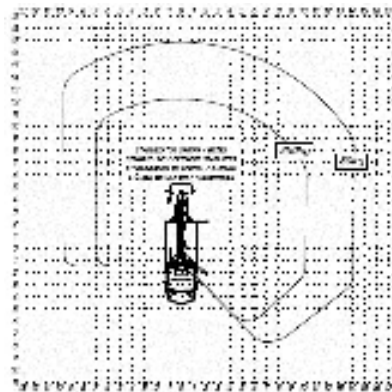

Abstützung einseitig

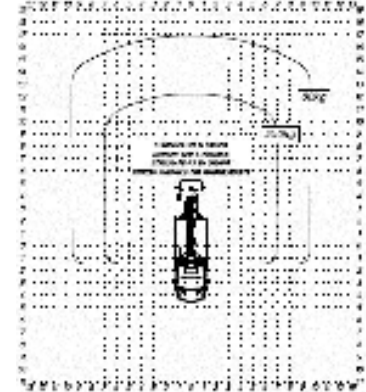

Abstützung in Fahrzeugbreite

LKW-Teleskop-Arbeitsbühne TLK 26 auf 3,5 t-Fahrgestell - FSK B



Technische Daten

max. Arbeitshöhe	26,00 m
max. Plattformhöhe	24,00 m
max. seittl. Reichweite	14,20 m
max. Reichweite hinten	17,00 m
Korblast	250 kg
Schwenkbereich	2x225°
Drehbereich Korb	185°
Gewicht	3280 kg
Abstützbreite	
in Fahrzeugbreite	2,30 m
einseitig vorne/hinten	3,90 x 3,00 m
beidseitig vorne/hinten	3,90 x 3,70 m
Korbmaße	1,35 x 0,65 m
Fahrzeuglänge	8,00 m
Durchfahrbreite	2,65 m
mit Spiegel / Spiegel beigeclappt	2,35 m
Fahrzeughöhe	3,07 m

Besonderheiten:

- drehbarer Arbeitskorb
- verschiedene Abstützbreiten möglich
- Horizontal/Vertikal-Abstützung
- 230V-Plattformversorgung
- KorbEinstieg über Treppe

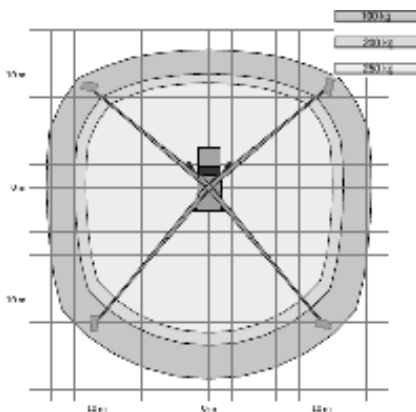
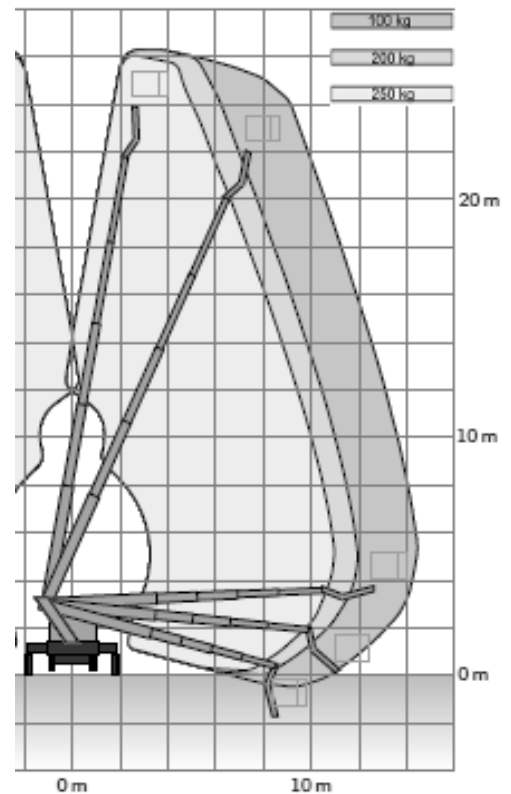

Abstützung beidseitig – 100%

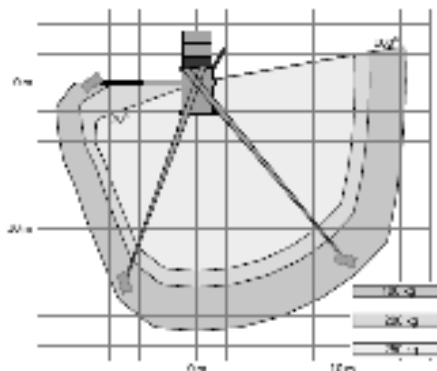

Abstützung einseitig

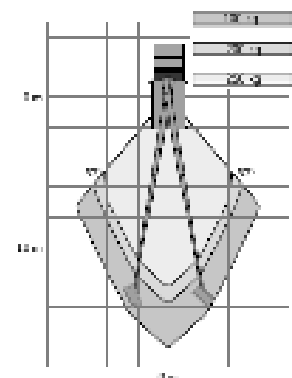

Abstützung in Fahrzeugbreite

LKW-Teleskop-Arbeitsbühne TL 29 auf 3,5 t-Fahrgestell – FSK B



Technische Daten

max. Arbeitshöhe	29,00 m
max. Plattformhöhe	27,00 m
max. seittl. Reichweite	17,40 m
Korblast	250 kg
Schwenkbereich	2x 225°
Drehbereich Korb	2x 90°
Gewicht	3270 kg
Abstützbreite	
in Fahrzeugbreite	2,43 m
einseitig vorne / hinten	3,15 m / 3,10 m
beidseitig vorne / hinten	3,80 m / 4,43 m
Korbmaße	1,40 m x 0,70 m
Fahrzeuglänge	7,80 m
Durchfahrbreite	
mit Spiegel / Spiegel beigeclappt	2,45 m / 2,35 m
Fahrzeughöhe	3,10 m

Besonderheiten:

- drehbarer Arbeitskorb
- verschiedene Abstützbreiten möglich
- Horizontal/Vertikal-Abstützung
- 230V-Plattformversorgung
- Korbstieg über Treppe

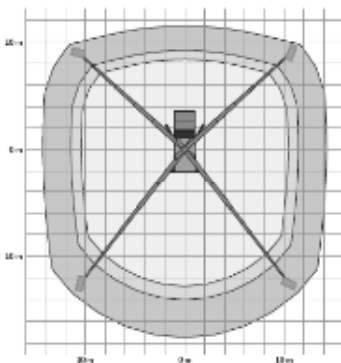
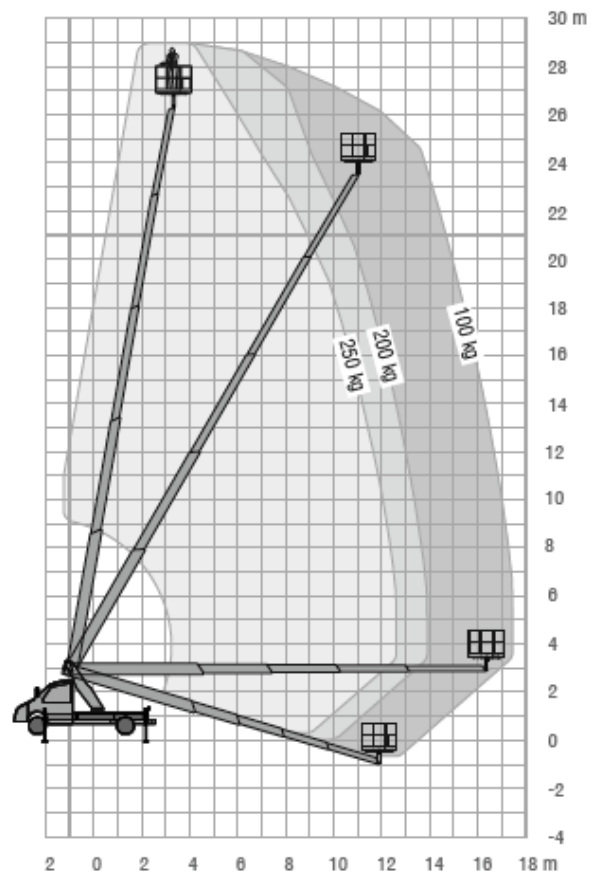

Abstützung beidseitig – 100%

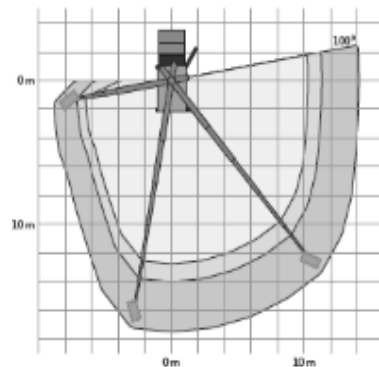

Abstützung einseitig

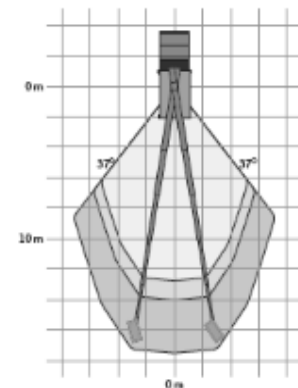

Abstützung in Fahrzeugbreite

WENDEL Arbeitsbühnen

LKW-Teleskop-Arbeitsbühne TLK 33 XS auf 7,5 t-Fahrgestell – FSK C1



Technische Daten

max. Arbeitshöhe	32,80 m
max. Plattformhöhe	30,80 m
max. seittl. Reichweite	21,75 m
Korblast	350 kg
Schwenkbereich	500°
Schwenkbereich Korbarm	185°
Gewicht	7290 kg
Abstützbreite in Fahrzeugbreite	2,60 m
einseitig vorne / hinten	4,00 m / 4,05 m
beidseitig vorne / hinten	5,30 m / 5,35 m
Korbmaße	1,65 m x 0,85 m
Fahrzeuglänge	8,43 m
Durchfahrbreite mit Spiegel / Spiegel beigeclappt	3,00 m / 2,50 m
Fahrzeughöhe	3,60 m

Besonderheiten:

- großer, drehbarer Arbeitskorb
- verschiedene Abstützbreiten möglich
- Horizontal/Vertikal-Abstützung
- 230V-Plattformversorgung
- 350 kg Korblast
- Bedienpultabdeckung

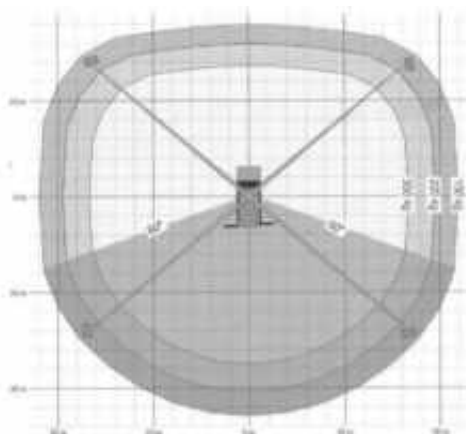
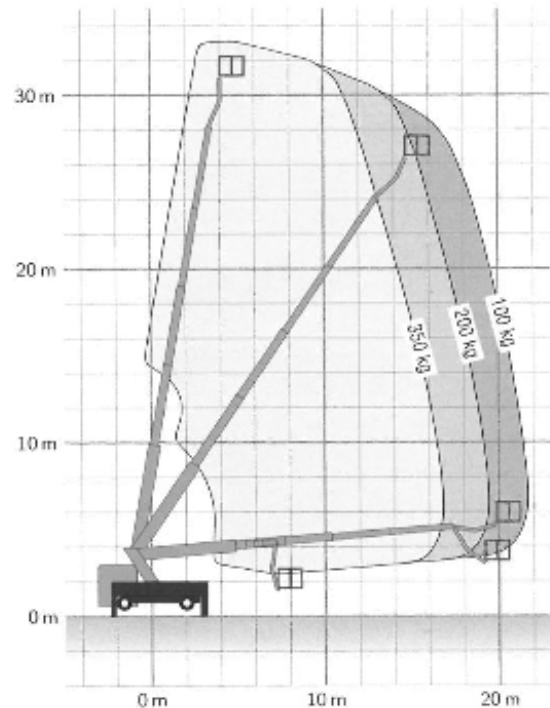

beidseitige Abstützung

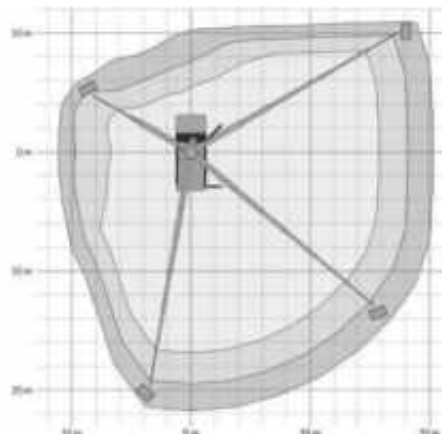

einseitige Abstützung

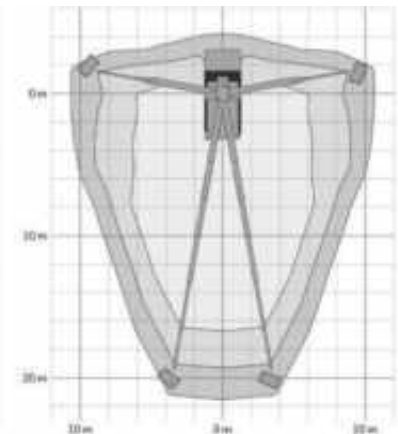

Abstützung in Fahrzeugbreite

LKW-Teleskop-Arbeitsbühne TLK 33 auf 7,5 t-Fahrgestell – FSK C1



Technische Daten

(mehrere Geräte im Mietprogramm)

max. Arbeitshöhe	33,00 m
max. Plattformhöhe	31,00 m
max. seitl. Reichweite	21,20 m
Korblast	320 kg
Schwenkbereich	500°
Schwenkbereich Korbarm	180°
Gewicht	7490 kg
Abstützbreite in Fahrzeugbreite	2,55 m
einseitig vorne/hinten	3,95 m/3,85 m
beidseitig vorne/hinten	5,30 m/5,20 m
Korbmaße	1,70 m x 0,86 m
Fahrzeuginnenlänge	8,74 m
Durchfahrbreite mit Spiegel / Spiegel beigegeklappt	3,00 m / 2,55 m
Fahrzeughöhe	3,54 m

Besonderheiten:

- großer, drehbarer Arbeitskorb
- verschiedene Abstützbreiten möglich
- Horizontal/Vertikal-Abstützung
- 230V-Plattformversorgung
- 320kg Korblast

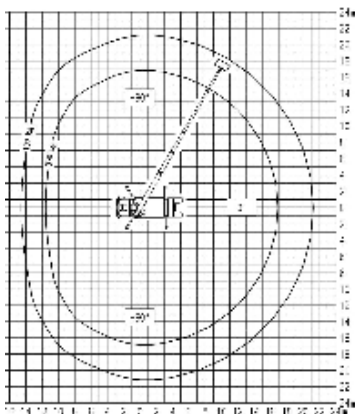
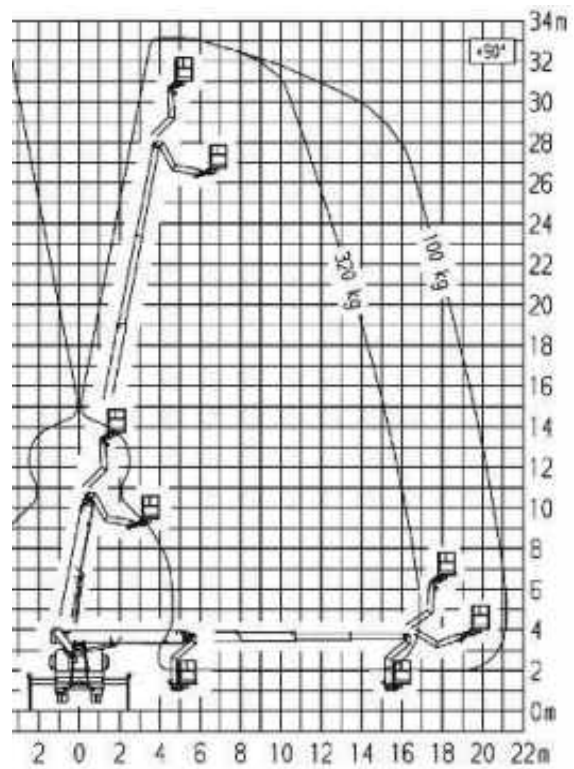

Abstützung beidseitig

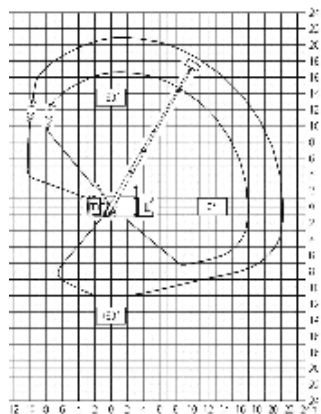

Abstützung einseitig – 100%

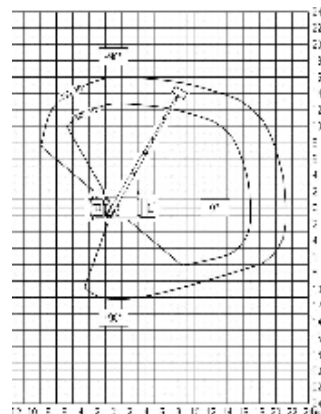

Abstützung einseitig – 50%

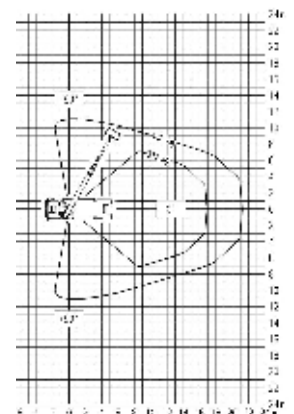

Abstützung in Fahrzeugbreite

LKW-Teleskop-Arbeitsbühne TLKT 51



Technische Daten

max. Arbeitshöhe	51,00 m
max. Plattformhöhe	49,00 m
max. seitl. Reichweite	37,50 m
Korblast	400 kg
Schwenkbereich	endlos
Gewicht	26.000 kg
Abstützbreite in Fahrzeugbreite	3,15
einseitig	5,19 m
max. Abstützung	7,35 m
Korbmaße	1,85 x 0,98
Fahrzeuglänge	11,91 m
Durchfahrbreite	3,15 m
Mit Spiegel / Spiegel beigeclappt	2,80 m
Fahrzeughöhe	4,00 m

Besonderheiten:

- 400V-Elektromotor oder Dieselantrieb
- großer, drehbarer Arbeitskorb mit 230 V-Steckdose
- variable Abstützung
- 3-fach teleskopierbarer Korbarm

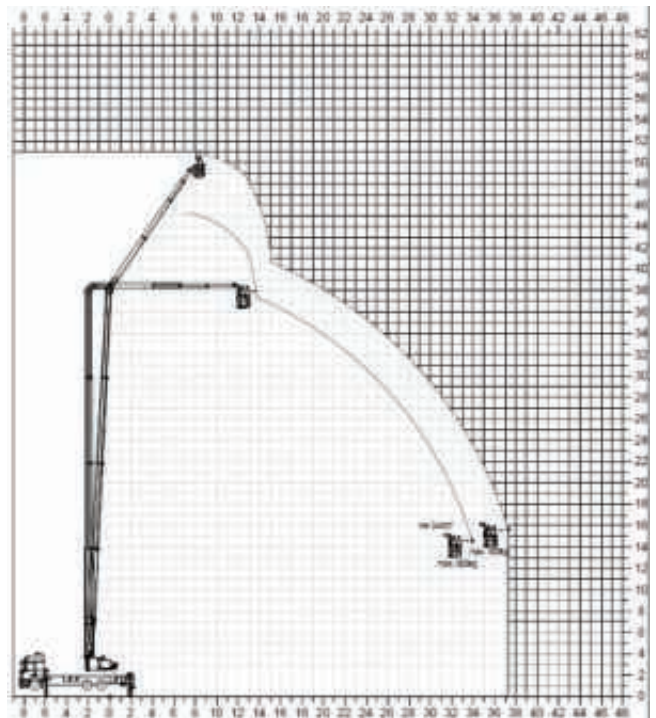

Handhubwagen



Technische Daten

Typ	Doosan Handhubwagen
Tragkraft	2500 kg
Eigengewicht	69 kg
Gabellänge	1,15 m
Gabelbreite	0,54 m

Ausstattung:

- starke Stahlkonstruktion
- ergonomische Deichsel
- kraftvolle, wartungsfreie Hydraulikeinheit und Lager

Zubehör

WENDEL Arbeitsbühnen

Elektro-Hochhubwagen HHWE12



Technische Daten

Typ	Jungheinrich EJC 212
Tragkraft	1200 kg
Eigengewicht	980 kg
Bauhöhe	2,03 m
Baubreite	0,80 m
Hubhöhe	4,70 m
Gabellänge	1,15 m

Ausstattung:
- Triplexmast

Zubehör

Ladegerät

Elektro-Hochhubwagen HHWE16



Technische Daten

Typ	EP Equipment WSA 161
Grundtragkraft	1600 kg
Eigengewicht	915 kg
Transportlänge	1,95 m
Transportbreite	0,82 m
Transporthöhe	1,82 m
max. Hubhöhe	4,00 m
Gabelzinken Standard	1,15 m

Ausstattung:

- Duplexmast
- Bedienung per Finger-Tipp
- geringer Wenderadius (1,50m)
- Lithium-Technologie
- integriertes Ladegerät
- Schutzscheibe
- Hupe
- langsamer Modus
- Getränkehalter
- Batterie-Antrieb

Elektrostapler FSE10



Technische Daten

Typ	Jungheinrich EFG 110k (3-Rad)
Grundtragkraft	1000 kg
Eigengewicht	2230 kg
Transportlänge	2,75 m
Transportbreite	1,00 m
Transporthöhe	2,10 m
Höhe mit ausgefahretem Mast	5,00 m
max. Hubhöhe	4,50 m
Gabelzinken Standard	1,15 m

Ausstattung:

- 3-Rad-Stapler
- Triplexmast
- Seitenschieber
- Ableitungskabel
- nicht markierende Reifen
- Freihub
- Ladegerät 400V/16Amp.

Zubehör optional zubuchbar

Schuttmulde

Lastarm starr



Elektrostapler FSE10



Technische Daten

Typ	EP Equipment TCL101 (3-Rad)
Grundtragkraft	1000 kg
Eigengewicht	2300 kg
Transportlänge	2,95 m
Transportbreite	1,02 m
Transporthöhe	1,97 m
Höhe mit ausgefahretem Mast	5,36 m
max. Hubhöhe	4,30 m
Gabelzinken Standard	1,15 m

Ausstattung:

- 3-Rad-Stapler
- Triplexmast
- Lastschutzgitter
- Seitenschieber
- nicht markierende Reifen
- Freihub 1,97m
- Straßenbeleuchtung
- Arbeitsscheinwerfer
- Blitzleuchte
- Blue Spot
- Ladegerät 230V



TCL 101		Q (kg)		
Hmm	700	610	545	Dmm
4300	700	610	545	
4000	800	700	630	
3300	900	790	700	
	500	600	700	

Elektrostapler FSE16



Technische Daten

Typ	EP Equipment TDL161 (3-Rad)
Grundtragkraft	1600 kg
Eigengewicht	3722 kg
Transportlänge	3,20 m
Transportbreite	1,17 m
Transporthöhe	2,23 m
Höhe mit ausgefahretem Mast	5,80 m
max. Hubhöhe	4,80 m
Gabelzinken Standard	1,20 m

Ausstattung:

- 3-Rad-Stapler
- Triplexmast
- Seitenschieber
- manuelle Steuerung
- Straßenbeleuchtung
- Arbeitsscheinwerfer
- Blue-Spot
- Front- und Heckscheibe
- Glasdach
- nicht markierende Reifen
- Freihub
- Ladegerät (fest verbaut)

Zubehör optional zubuchbar

Schuttmulde	
Lastarm starr	
Gabelzinkenverlängerung	2,10 m
Gabelzinkenverlängerung	2,20 m

TDL161		Q (kg)		
Hmm				
4800		1300	1165	1055
4500		1400	1250	1130
3600		1500	1345	1220
				Dmm
		500	600	700

Elektrostapler FSE18



Technische Daten

Typ	EP Equipment CPD18TVL (3-Rad)
Grundtragkraft	1800 kg
Eigengewicht	3522 kg
Transportlänge	3,10 m
Transportbreite	1,12 m
Transporthöhe	2,13 m
Höhe mit ausgefahretem Mast	5,50 m
max. Hubhöhe	4,50 m
Gabelzinken Standard	1,20 m

Ausstattung:

- 3-Rad-Stapler
- Triplexmast
- Seitenschieber
- manuelle Steuerung
- Blue-Spot
- nicht markierende Reifen
- Freihub
- Ladegerät (fest verbaut)

Zubehör optional zubuchbar

Schuttmulde	
Lastarm starr	
Gabelzinkenverlängerung	2,10 m
Gabelzinkenverlängerung	2,20 m



CPD18TVL			
Hmm	Q (kg)		
4500	1500	1340	1210
4000	1600	1430	1300
3600	1700	1520	1380
	Dmm		
	500	600	700

Elektrostapler FSE18



Technische Daten

Typ	EP Equipment EFL181 (4-Rad)
Grundtragkraft	1800 kg
Eigengewicht	3234 kg
Transportlänge	3,14 m
Transportbreite	1,05 m
Transporthöhe	2,16 m
Höhe mit ausgefahretem Mast	5,40 m
max. Hubhöhe	4,87 m
Gabelzinken Standard	1,15 m

Ausstattung:

- 4-Rad-Stapler
- Triplexmast
- Seitenschieber
- manuelle Steuerung
- schwarze Reifen
- Blue-Spot
- Lastschutzgitter
- Freihub
- integriertes Ladegerät

EFL181		Q (kg)		
Hmm				
4800		1280	1010	900
4000		1400	1290	1170
3000		1650	1560	1440
				Dmm
				500 600 700

Elektrostapler FSE20



Technische Daten

Typ	Doosan B 20T-7 (3-Rad)
Grundtragkraft	2000 kg
Eigengewicht	3680 kg
Transportlänge	2,15 m
Transportbreite	1,12 m
Transporthöhe	2,05 m
Höhe mit ausgefahretem Mast	5,13 m
max. Hubhöhe	4,50 m
Gabelzinken Standard	1,20 m

Ausstattung:

- 3-Rad-Stapler
- Triplexmast
- Seitenschieber
- Finger-Tipp-Steuerung
- Ableitungskabel
- Blue-Spot
- Arbeitsscheinwerfer vorne
- nicht markierende Reifen
- Freihub
- Ladegerät 400V/16Amp.

Zubehör optional zubuchbar

Schuttmulde	
Lastarm starr	
Gabelzinkenverlängerung	2,10 m
Gabelzinkenverlängerung	2,20 m

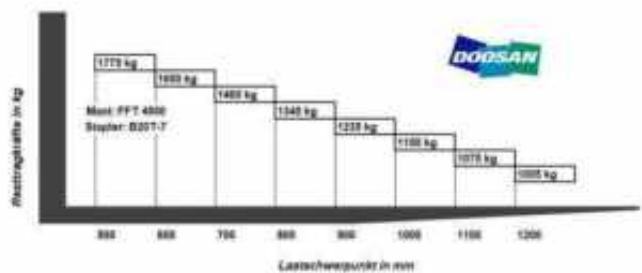

Elektrostapler FSE30



Technische Daten

Typ	EP Equipment EFL302 (4-Rad)
Grundtragkraft	3000 kg
Eigengewicht	4580 kg
Transportlänge	4,40 m
Transportbreite	1,20 m
Transporthöhe	2,23 m
Höhe mit ausgefahrenem Mast	5,50 m
max. Hubhöhe	4,83 m
Gabelzinken Standard	1,60 m

Ausstattung:

- 4-Rad-Stapler
- Triplexmast
- Seitenschieber
- Lastschutzgitter
- Rundumleuchte
- manuelle Hebelsteuerung
- Blue-Spot
- offene Fahrerkabine
- **schwarze Reifen**
- Freihub
- Ladegerät 400V/32 Amp. (fest verbaut)

Zubehör optional zubuchbar

Schuttmulde	
Lastarm starr	
Gabelzinkenverlängerung	2,10 m
Gabelzinkenverlängerung	2,20 m



Elektrostapler FSE35



Technische Daten

Typ	EP Equipment EFL353 (4-Rad)
Grundtragkraft	3500 kg
Eigengewicht	5040 kg
Transportlänge	4,35 m
Transportbreite	1,25 m
Transporthöhe	2,25 m
Höhe mit ausgefahrenem Mast	6,27 m
max. Hubhöhe	4,87 m
Gabelzinken Standard	1,20 m

Ausstattung:

- 4-Rad-Stapler
- Triplexmast
- Seitenschieber
- Lastschutzgitter
- manuelle Hebelsteuerung
- Blitz-Leuchte
- Blue-Spot
- Frontscheibe
- Straßenbeleuchtung
- Arbeitsscheinwerfer
- nicht markierende Reifen
- Freihub
- Ladegerät 230V



EFL353		Q (kg)		
Hmm	4800	2600	2350	2140
	4000	3200	2900	2650
	3000	3400	3070	2800
		Dmm		
		500	600	700

Elektrostapler FSE50



Technische Daten

Typ	Doosan B 50X-5 (4-Rad)
Grundtragkraft	5000 kg
Eigengewicht	8420 kg
Transportlänge	4,30 m
Transportbreite	1,47 m
Bauhöhe	2,34 m
Hubhöhe	4,70 m
Gabelzinken Standard	1,20 m

Ausstattung:

- 4-Rad-Stapler
- Triplexmast
- Seitenschieber
- manuelle Hebelsteuerung
- Ableitungskabel
- Dach und Frontscheibe
- Arbeitsscheinwerfer vorne
- nicht markierende Reifen
- Freihub
- Ladegerät 400V/32Amp.

Zubehör optional zubuchbar

Schuttmulde	
Lastarm starr	
Gabelzinkenverlängerung	2,20 m

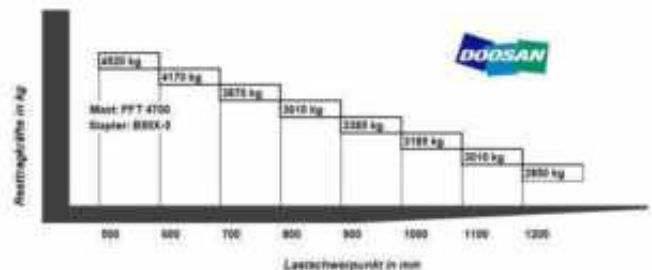

Dieselstapler FSD20



Technische Daten

Typ	Linde H 20D
Tragkraft	2000 kg
Eigengewicht	3740 kg
Transportlänge	4,25 m
Transportbreite	1,26 m
Bauhöhe	2,25 m
Hubhöhe	3,30 m
Gabelzinken Standard	1,60 m

Ausstattung:

- 4-Rad-Stapler
- hydraulische Lenker
- hydraulische Seitenschieber
- 3. Steuerventil
- Zusatzhydraulik
- Frontscheibe
- Arbeitsscheinwerfer

Zubehör optional zubuchbar

Schuttmulde	
Lastarm starr	
Gabelzinkenverlängerung	2,10 m
Gabelzinkenverlängerung	2,20 m



Dieselstapler FSD30



Technische Daten

Typ	Linde H 30D-01
Tragkraft	3000 kg
Eigengewicht	4570 kg
Transportlänge	2,75 m
Transportbreite	1,30 m
Bauhöhe	2,75 m
Hubhöhe	4,30 m
Gabelzinken Standard	1,60 m

Ausstattung:

- 4-Rad-Stapler
- Frontscheibe
- Duplexmast
- Seitenschieber
- Arbeitsscheinwerfer
- beheizbare Kabine
- geschlossene Kabine
- schwarze Reifen
- Rußpartikelfilter
- Freihub
- Straßenzulassung

Zubehör optional zubuchbar

Schuttmulde	
Lastarm starr	
Gabelzinkenverlängerung	2,10 m
Gabelzinkenverlängerung	2,20 m



Teleskopstapler Bobcat TL 358+ IIIB



Technische Daten

Typ	Bobcat TL 358+IIIB
max. Hubhöhe	5,80 m
max. Hubkraft	3000 kg
Nutzlast bei max. Höhe	2500 kg
Nutzlast bei max. Reichweite	1250 kg
max. Reichweite	3,10 m
Gesamtgewicht	5220 kg
Länge	5,71 m
Breite	2,10 m
Höhe	2,29 m
Antrieb	Diesel

Ausstattung:

- Gabelzinken 1,20 m
- Rußpartikelfilter
- Straßenzulassung

Zubehör optional zubuchbar

Lasthaken – max. 4,1t Tragkraft

Schaufel

Arbeitskorb

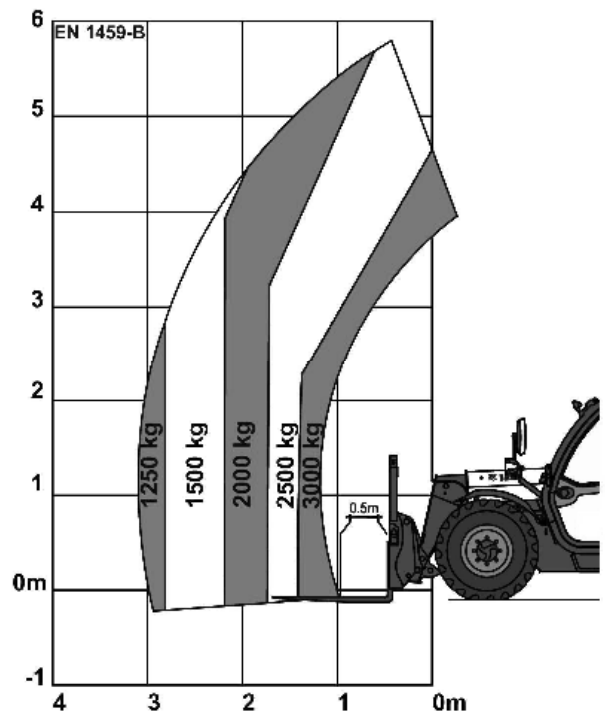

Teleskopstapler Haulotte HTL 3612



Technische Daten

Typ	Haulotte HTL 3612
max. Hubhöhe auf Reifen	11,60 m
max. Hubhöhe auf Stützen	11,60 m
max. Hubkraft	3600 kg
Nutzlast bei max. Höhe auf Reifen	2000 kg
Nutzlast bei max. Höhe auf Stützen	3000 kg
Nutzlast bei max. Reichweite auf Reifen	200 kg
Nutzlast bei max. Reichweite auf Stützen	800 kg
max. Reichweite auf Reifen	7,20 m
max. Reichweite auf Stützen	9,80 m
Gesamtgewicht	10340 kg
Länge	7,85 m
Breite	2,43 m
Höhe	2,60 m
Antrieb	Diesel

Ausstattung:

- Gabelzinken 1,25 m
- Rußpartikelfilter
- Straßenzulassung

Zubehör optional zubuchbar

Schaufel

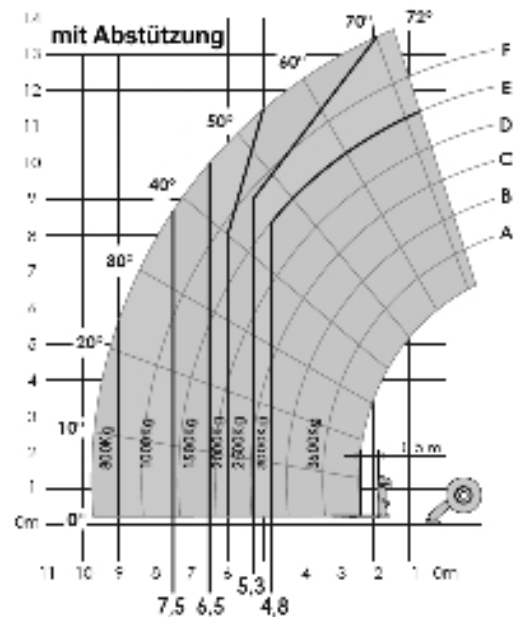
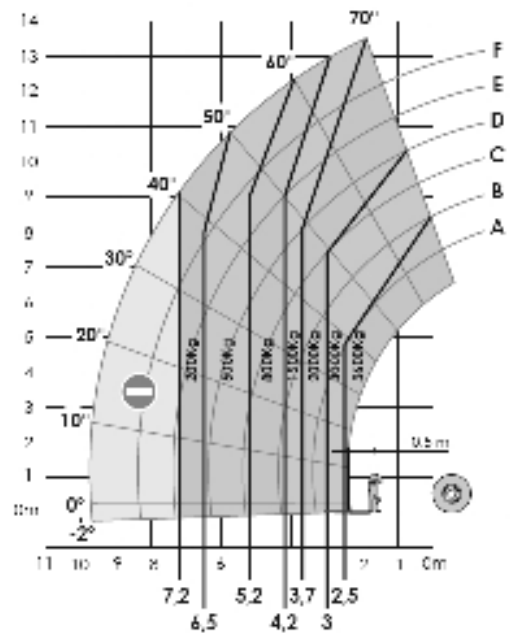

Teleskopstapler Haulotte HTL 3614



Technische Daten

Typ	Haulotte HTL 3614
max. Hubhöhe auf Reifen	13,60 m
max. Hubhöhe auf Stützen	13,60 m
max. Hubkraft	3600 kg
Nutzlast bei max. Höhe auf Reifen	2000 kg
Nutzlast bei max. Höhe auf Stützen	3000 kg
Nutzlast bei max. Reichweite auf Reifen	200 kg
Nutzlast bei max. Reichweite auf Stützen	800 kg
max. Reichweite auf Reifen	7,20 m
max. Reichweite auf Stützen	9,80 m
Gesamtgewicht	10340 kg
Länge	7,85 m
Breite	2,43 m
Höhe	2,60 m
Antrieb	Diesel

Ausstattung:
 - Gabelzinken 1,25 m
 - Rußpartikelfilter
 - Straßenzulassung

Zubehör optional zubuchbar

Schaufel

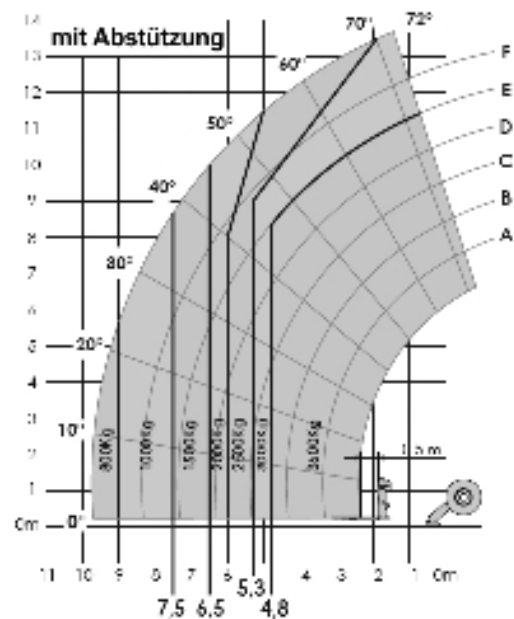
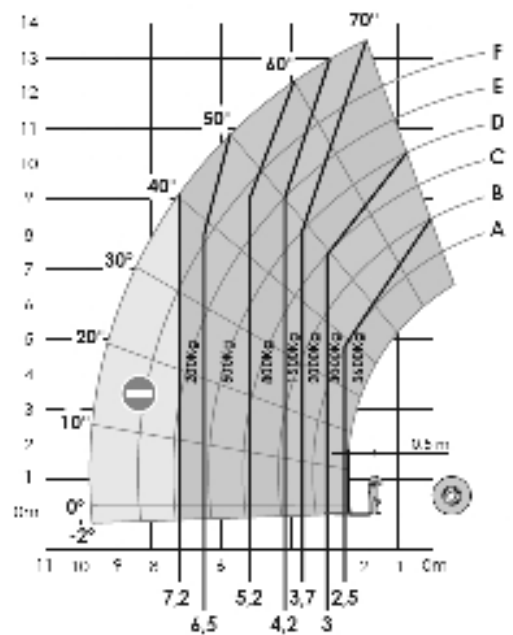

Teleskopstapler Bobcat T40140



Technische Daten

Typ	Bobcat T40140
max. Hubhöhe auf Stützen	13,60 m
max. Hubhöhe auf Reifen	13,30 m
max. Hubkraft	4100 kg
Nutzlast bei max. Höhe auf Reifen	2500 kg
Nutzlast bei max. Höhe auf Stützen	4100 kg
Nutzlast bei max. Reichweite auf Reifen	500 kg
Nutzlast bei max. Reichweite auf Stützen	1250 kg
max. Reichweite auf Reifen	9,80 m
max. Reichweite auf Stützen	9,80 m
Gesamtgewicht	10790 kg
Länge	7,70 m
Breite	2,40 m
Höhe	2,67 m
Antrieb	Diesel

Ausstattung:
 - Gabelzinken 1,25 m
 - Rußpartikelfilter
 - Straßenzulassung

Zubehör optional zubuchbar

Lasthaken – max. 4,1t Tragkraft

Schaufel

Arbeitskorb

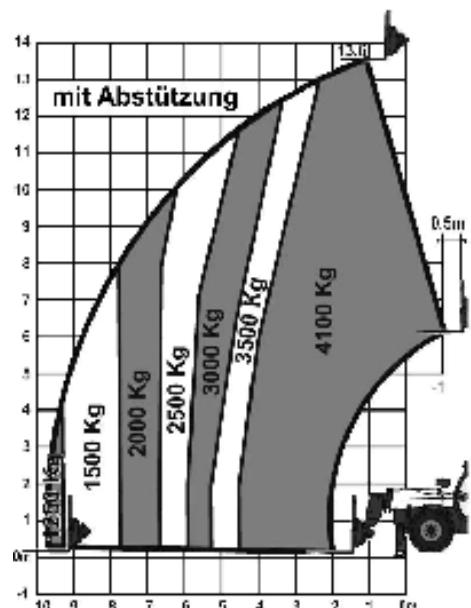
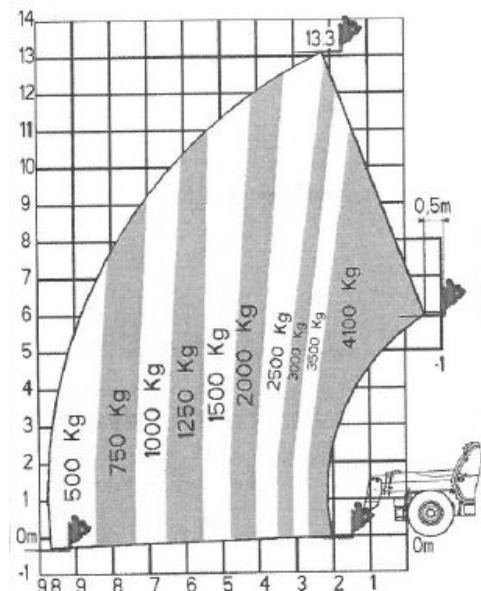

Teleskopstapler Bobcat T40180



Technische Daten

Typ	Bobcat T40180
max. Hubhöhe auf Stützen	17,50 m
max. Hubhöhe auf Reifen	16,20 m
max. Hubkraft	4000 kg
Nutzlast bei max. Höhe auf Reifen	1000 kg
Nutzlast bei max. Höhe auf Stützen	2500 kg
Nutzlast bei max. Reichweite auf Reifen	100 kg
Nutzlast bei max. Reichweite auf Stützen	560 kg
max. Reichweite auf Reifen	12,80 m
max. Reichweite auf Stützen	13,70 m
Gesamtgewicht	10790 kg
Länge	7,70 m
Breite	2,40 m
Höhe	2,67 m
Antrieb	Diesel

Ausstattung:
 - Gabelzinken 1,25 m
 - Rußpartikelfilter
 - Straßenzulassung

Zubehör optional zubuchbar

Lasthaken – max. 4,1t Tragkraft

Schaufel

Arbeitskorb

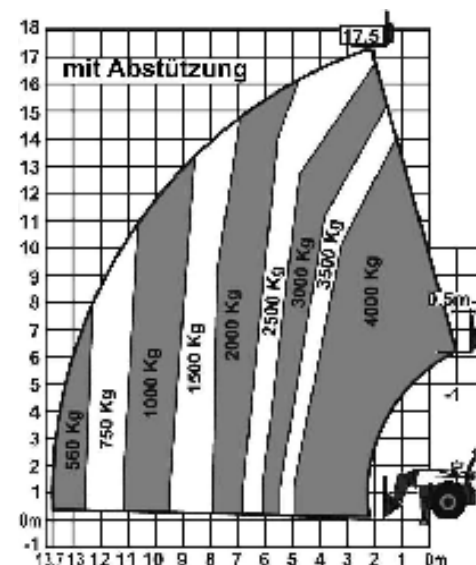
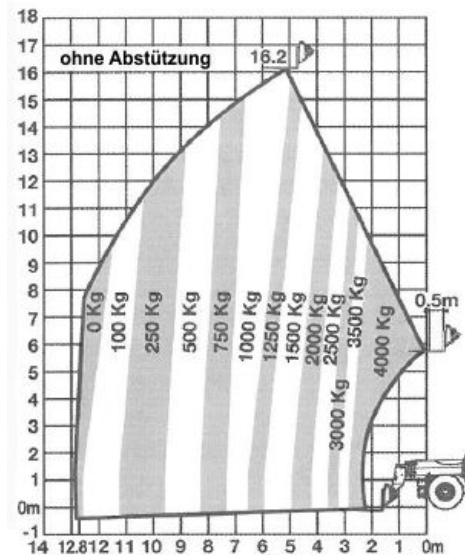

Teleskopstapler Manitou MRT1840



Technische Daten

Typ	Manitou MRT1840
max. Hubhöhe auf Stützen	17,90 m
max. Hubhöhe auf Reifen	15,80 m
max. Hubkraft	4000 kg
Nutzlast bei max. Höhe auf Reifen	2000 kg
Nutzlast bei max. Höhe auf Stützen	2700 kg
Nutzlast bei max. Reichweite auf Reifen	400 kg
Nutzlast bei max. Reichweite auf Stützen	400 kg
max. Reichweite auf Reifen	10,50 m
max. Reichweite auf Stützen	15,10 m
Gesamtgewicht	13300 kg
Transportlänge	5,51 m
Transportbreite	2,39 m
Transporthöhe	2,94 m
Antrieb	Diesel

Ausstattung:

- Gabelzinken 1,20m
- Allrad-Antrieb – Allrad-Lenkung

Zubehör optional zubuchbar

Lasthaken – max. 4,1t Tragkraft

Lastarm – max. 2,5t Tragkraft

Schaufel

Arbeitskorb

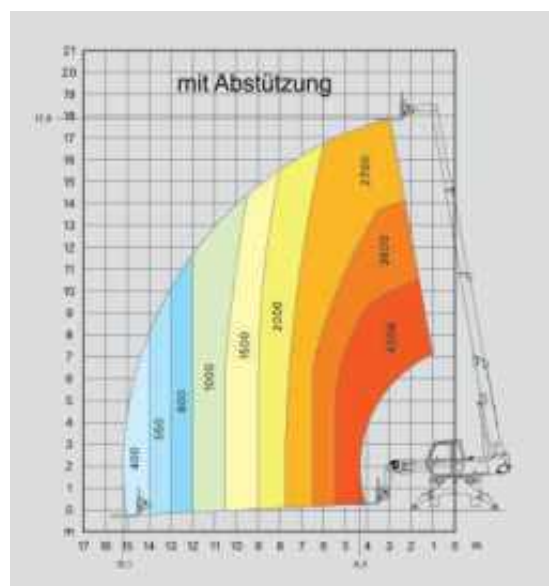
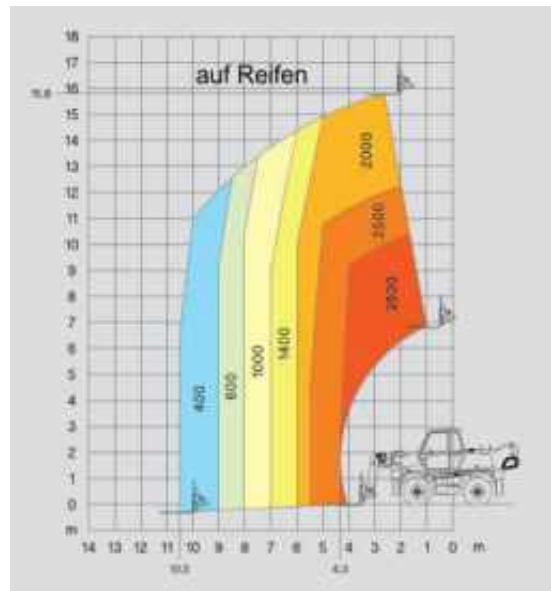

Teleskopstapler Manitou MRT2150



Technische Daten

Typ	Manitou MRT2150
max. Hubhöhe auf Stützen	20,60 m
max. Hubhöhe auf Reifen	20,40 m
max. Hubkraft	4999 kg
Nutzlast bei max. Höhe auf Reifen	2500 kg
Nutzlast bei max. Höhe auf Stützen	2400 kg
Nutzlast bei max. Reichweite auf Reifen	400 kg
Nutzlast bei max. Reichweite auf Stützen	400 kg
max. Reichweite auf Reifen	17,80 m
max. Reichweite auf Stützen	10,50 m
Gesamtgewicht	16095 kg
Transportlänge	6,78 m
Transportbreite	2,43 m
Transporthöhe	3,05 m
Antrieb	Diesel

Ausstattung:

- Gabelzinken 1,20m
- Allrad-Antrieb – Allrad-Lenkung

Zubehör optional zubuchbar

Lasthaken – max. 4,1t Tragkraft

Lastarm – max. 2,5t Tragkraft

Schaufel

Arbeitskorb

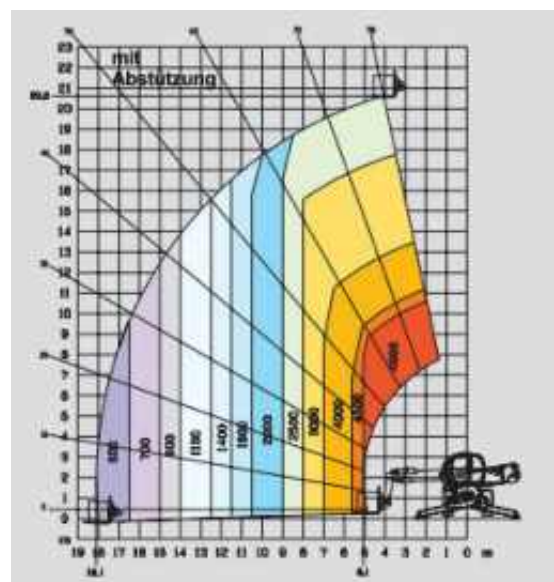
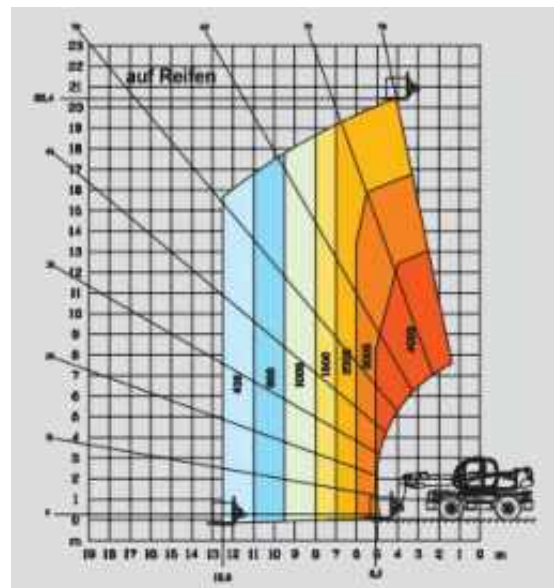

Minikran Hoeflon C6e



Technische Daten

Typ	Hoeflon C6e
max. Hakenhöhe	11,50 m
mit Option	16,40 m
max. Tragkraft (bis 1,75 m)	3000 kg
max. Spitzenlast	510 kg
max. Ausladung	9,25 m
mit Option	14,40 m
Gesamtgewicht	2800 kg
Transportlänge	2,90 m
mit Option	3,15 m
Transportbreite	0,76 m
Transporthöhe	1,86 m
mit Option	1,95 m
Bodenfreiheit	0,13 m
Abstützung schmal	3,15x3,22 m
Abstützung breit	4,20x4,40 m
Winkelabstützung	4x48,5°
max. Stützendruck	0,79 kg pro cm ²
Antrieb	Batterie
Ladespannung	230 V AC

Ausstattung:

- endloser Drehbereich
- weiße, nicht markierende Ketten
- hydraulisch verstellbare Stützen
- hydraulische Stützenverlängerung
- Auslegearm
- Hubwinde
- Montagespitzen

Besonderheit:

- transportierbar auf Anhänger

Zubehör optional zubuchbar

Vakuumsauger Grip S600 inkl. Transportwagen

Lasttraverse 1,2-6,0 to

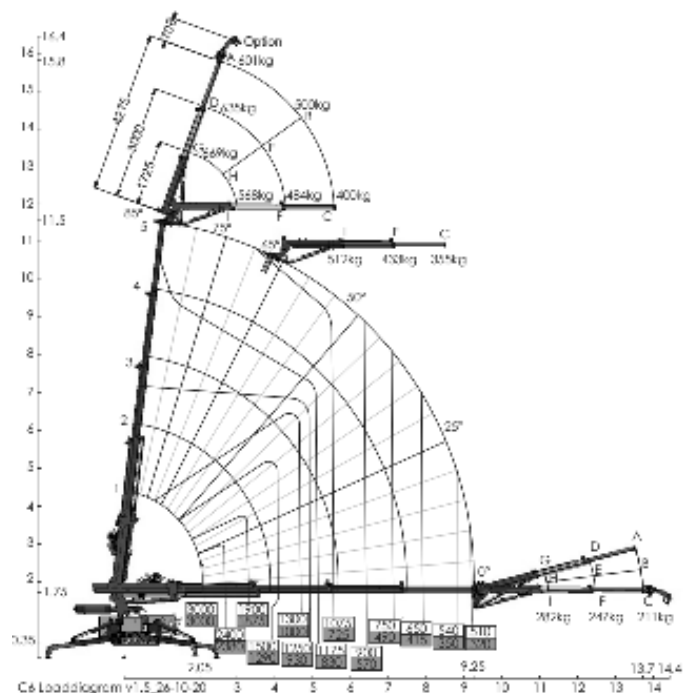

Vakuumsauger Grip S600

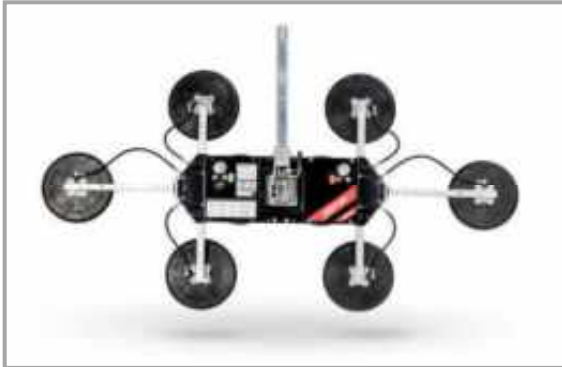

Technische Daten

Typ	Grip S600
Gewicht	47 kg
max. Hublast	600 kg
Kapazität Doppelkreissystem	200-600 kg
Saugermaß 600 kg - Spinnensauger	1,56 x 1,02 m
Saugermaß 400 kg - Reihensauger Kompakt	1,66 x 0,45 m
Saugermaß 400 kg - Reihensauger	1,91 x 0,45 m
Saugermaß 200 kg - Basiseinheit	1,00 x 0,45 m
Durchmesser Teller:	0,40 m

Ausstattung

- Drehbereich 360° mit 4 Rastpositionen
- Kippbereich 90° mit 6 Rastpositionen
- Sackkarre für Transport



Spinnensauger



Reihensauger

Glass-Jack GL-RN 400



Technische Daten

Typ	GL-RN 400
Gewicht Grundgerät Führungsring mit 4 Sauger	60 kg
max. Tragfähigkeit Führungsring 4 Sauger	300 kg
Gewicht Grundgerät Kranarm mit 4 Sauger	55 kg
max. Tragfähigkeit Kranarm mit 4 Sauger	400 kg
Funktionsmaße Kranarm mit 4 Sauger	1,05 x 0,86 m
+ 4 Sauger + 4 Verlängerungsarme	60 kg
Funktionsmaße inkl. Verlängerungsarme	1,89 x 1,48 m
Ausstattung - Batteriepack mit Ladegerät	



Anhängerkran PTK 31



Technische Daten

Typ	PAUS PTK 31
Aufbau	Anhänger
max. Hakenhöhe	31,00 m
max. Tragkraft	1600 kg
max. Ausladung	25,00 m
Gesamtgewicht	3500 kg
Transportlänge	8,88 m
Transportbreite	1,99 m
Transporthöhe	2,45 m
Schwenkradius	2,30 m
Abstützbreite	4,90 x 4,90 m
Antrieb	Diesel
Ausstattung:	
- hydraulische Nivellierung	
- vollautomatische Abstützung	
- Schnellläuferachse (80 km/h)	
- Radantrieb	
- Funkfernsteuerung	
Zubehör optional zubuchbar	
4-Strang-Kettengehänge	
Glassauger	
Mörtelkübel 200l	
Palettengabel – ALU	
Ziegelzange	
Stromerzeuger 45kVA inkl. Stromverteiler	

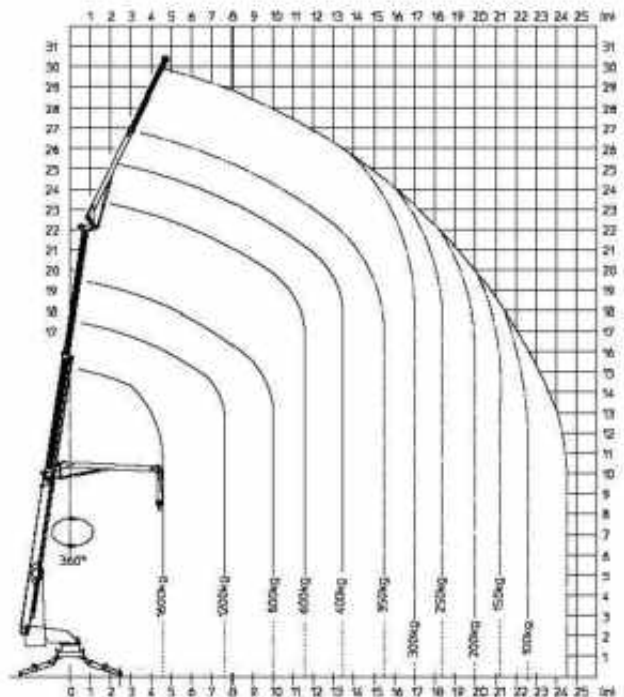

Weitere wichtige Informationen zu Anhängerkran PTK 31 erhalten Sie auf der folgenden Seite

Anhängerkran PTK 31

Technische Daten

Typ	PAUS PTK 31
Aufbau	Anhänger
max. Hakenhöhe	31,00 m
max. Tragkraft	1600 kg
max. Ausladung	25,00 m
Gesamtgewicht	3500 kg
Transportlänge	8,88 m
Transportbreite	1,99 m
Transporthöhe	2,45 m
Schwenkradius	2,30 m
Abstützbreite	4,90 x 4,90 m
Antrieb	Diesel
Ausstattung:	
- hydraulische Nivellierung	
- vollautomatische Abstützung	
- Schnellläuferachse (80 km/h)	
- Radantrieb	
- Funkfernsteuerung	

Bei manuellem Ausschub ist im gesamten Bereich die Hubkraft auf 350 kg reduziert

Arbeitsdiagramm PTK 31

Stützen ausgezogen

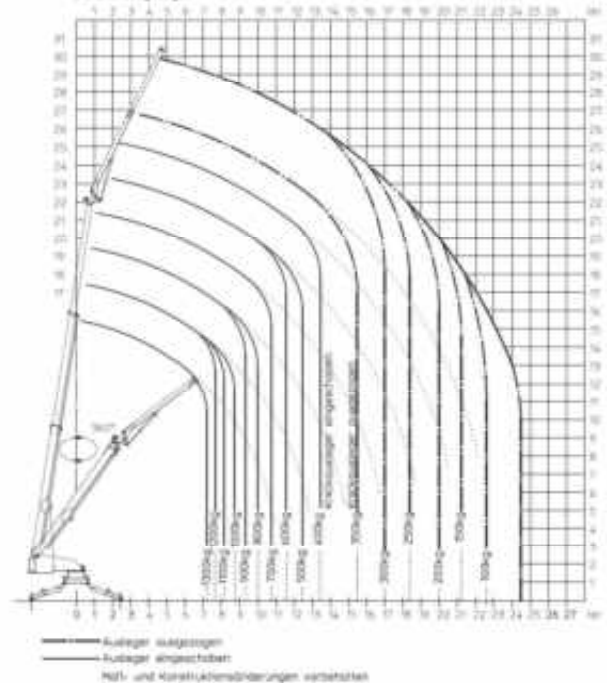

Arbeitsdiagramm PTK 31

Stützen eingeschoben

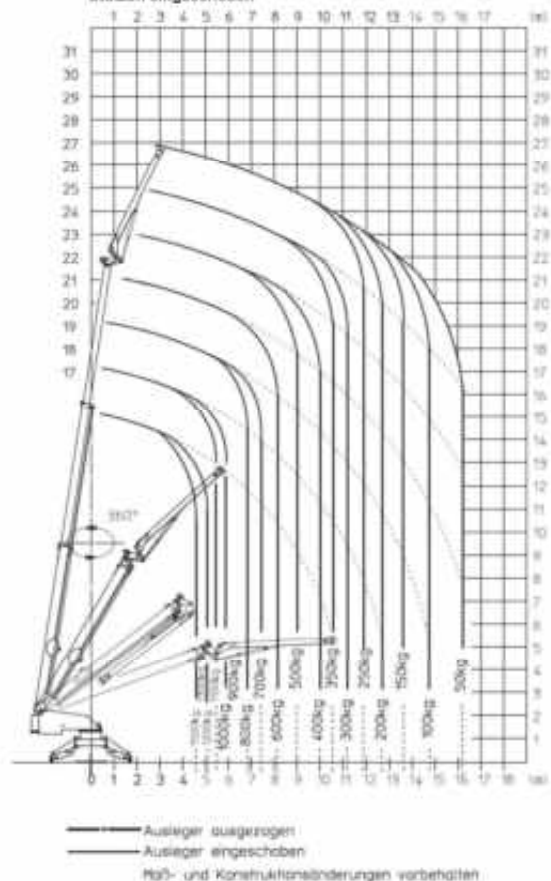

Autokran AK37/4000



Technische Daten

Typ	Böcker AK 37/4000
Aufbau	Montagekran
max. Nutzlast	4000 kg
max. Ausfahrlänge	35,00 m
Arbeitshöhe bis zum Ausleger	23,60 m
max. Auslegernutzlast	2000 kg
Transportlänge	8,35 m
Transportbreite	2,55 m
Transporthöhe	3,90 m
LKW zul. Gesamtgewicht	7,49 t
Abstützbreite (LxB)	5,70 x 5,85 m
max. Stützendruck	55 kN/m ²
Antrieb	Diesel

Ausstattung:

-

Zubehör

-

Technische Daten

Reichweite im Kranbetrieb

bei 250 kg	max. 28,00 m
bei 500 kg	max. 21,00 m
bei 1000 kg (1 t)	max. 14,00 m
bei 2000 kg (2 t)	max. 8,00 m
bei 4000 kg (4 t)	max. 5,00 m

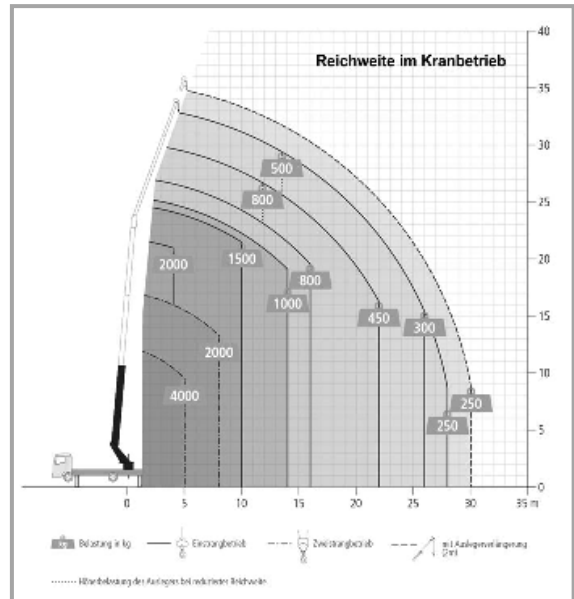

Autokran AK59/4500



Technische Daten

Typ	Klaas K 2500
Aufbau	Montagekran
max. Nutzlast	4500 kg
max. Ausfahrlänge	59,00 m
Transportlänge	11,91 m
Durchfahrbreite	3,15 m
mit Spiegel / Spiegel beigeclappt	2,80 m
Fahrzeughöhe	4,00 m
LKW zul. Gesamtgewicht	26 t
max. Abstützung (LxB)	6,99 x 7,35 m
max. Stützendruck	295 kN/m ²
Antrieb	Hybrid

Ausstattung:

- 400V-Elektromotor oder Dieselantrieb
- 3-fach hydraulisch teleskopierbare Klappspitze
- variable Abstützung
- Funkfernbedienung

Zubehör optional zubuchbar

4-Strang-Kettengehänge

Betonsilo 500l – Auslass unten

Betonsilo – Auslass seitlich

Glassauger

Schuttmulde kranbar 750l

mit Auskippfunktion

Schuttmulde kranbar 1000l

Mörtelkübel 200l

Palettengabel – ALU

Ziegelzange

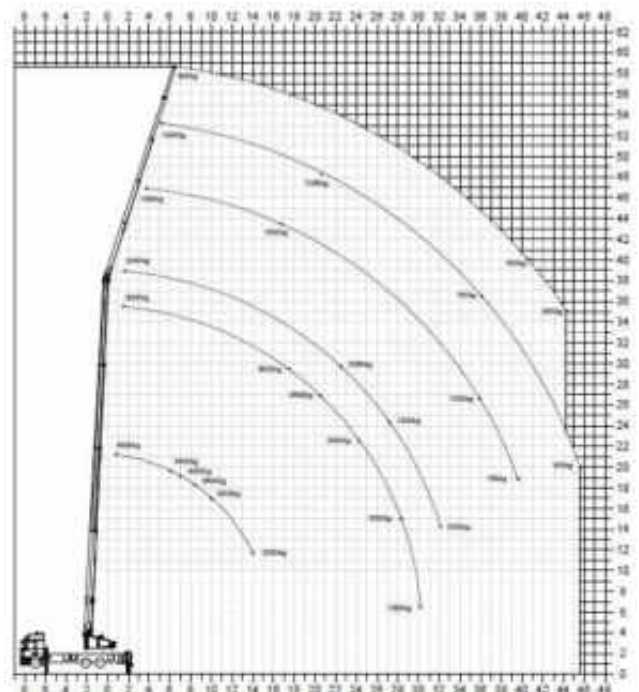

Schnellbaukran DS 216



Technische Daten

Typ	Eurogru DS 216
Aufbau	Anhänger
max. Hakenhöhe	17,20 m
max. Tragkraft (bis 9,00m)	1800 kg
max. Spitzenlast	600 kg
max. Ausladung	21,00 m
Gesamtgewicht	11200 kg
Transportlänge	11,40 m
Transportbreite	2,60 m
Transporthöhe	3,10 m
Schwenkradius	2,38 m
Abstützbreite	4,00 x 4,00 m
max. Stützdruck	9.190 daN
Antrieb	230V 400V/16A

Ausstattung:

- vollautomatische Montage
- mechanische Rangier-Lenkung
- Funkfernsteuerung
- Schnellläuferachse (80 km/h)

Zubehör optional zubuchbar

4-Strang-Kettengehänge

Betonsilo 500l – Auslass unten

Betonsilo – Auslass seitlich

Glassauger

Schuttmulde kranbar 750l

mit Auskippfunktion

Schuttmulde kranbar 1000l

Mörtelkübel 200l

Palettengabel

Ziegelzange

Stromerzeuger 45kVA inkl. Stromverteiler

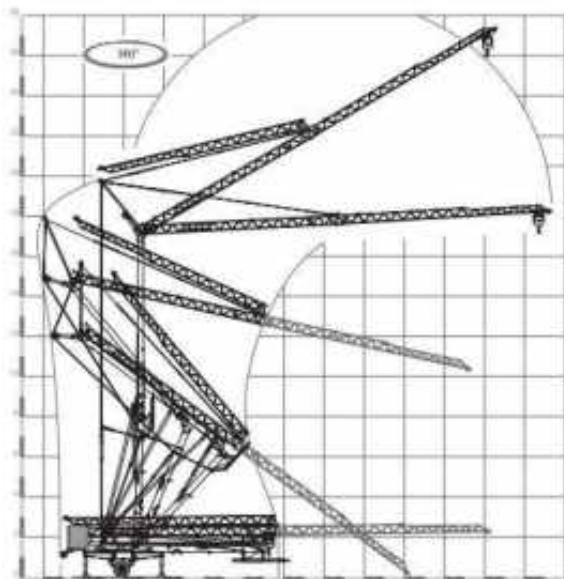

Schnellbaukran GA 245



Technische Daten

Typ	FB GRU GA 245
Aufbau	Anhänger
max. Hakenhöhe	17,90 m
max. Tragkraft (bis 8,50m)	1800 kg
max. Spitzenlast	500 kg
max. Ausladung	24,00 m
Gesamtgewicht	12020 kg
Transportlänge	11,95 m
Transportbreite	2,50 m
Transporthöhe	3,40 m
Schwenkradius	2,50 m
Abstützbreite	4,20 x 4,20 m
max. Stützendruck	8.400 daN
Antrieb	230/400 Volt

Ausstattung:

- vollautomatische Montage
- mechanische Rangier-Lenkung
- Funkfernsteuerung

Zubehör optional zubuchbar

4-Strang-Kettengehänge

Betonsilo 500l – Auslass unten

Betonsilo – Auslass seitlich

Glassauger

Schuttmulde kranbar 750l

mit Auskippfunktion

Schuttmulde kranbar 1000l

Mörtelkübel 200l

Palettengabel

Ziegelzange

Stromerzeuger 45kVA inkl. Stromverteiler



Lastkurve

V24 200000

0°	PK	2,7	5	8,5	8	9,8	11	12	12,7	15	16	17,2	18	19	20	21	22	23	24	
	ML	1.032	1.061	1.080	1.120	1.180	1.260	1.360	1.480	1.620	1.780	1.940	2.100	2.260	2.420	2.580	2.740	2.900	3.060	
15°	PK	2,7	5	8	8	10	11,7	13	13,8	15	16	17,1	18	19	20	21	22	23	23,7	
	ML	1.200	1.160	1.120	1.080	1.040	1.000	960	920	880	840	800	760	720	680	640	600	560	520	480
30°	PK	2,7	5	8	10	12	15	18	20	22,7										
	ML	1.360	1.320	1.280	1.240	1.200	1.160	1.120	1.080	1.040	1.000	960	920	880	840	800	760	720	680	640

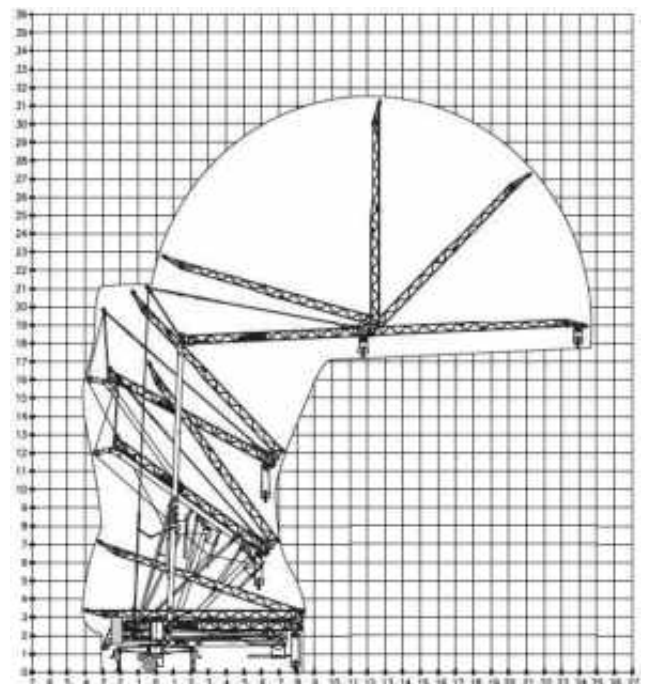

Schnellbaukran DS 267



Technische Daten

Typ	Eurogru DS 267
Aufbau	Sattelaufleger
max. Hakenhöhe	22,40 m
max. Tragkraft (bis 10,9m)	2200 kg
max. Spitzenlast	750 kg
max. Ausladung	26,00 m
Gesamtgewicht	22480 kg
Transportlänge	13,89 m
Transportbreite	2,50 m
Transporthöhe	3,85 m
Schwenkradius	2,50 m
Abstützbreite	4,20 x 4,20 m
max. Stützendruck	17500 daN
Antrieb	400V/16A

Ausstattung:

- vollautomatische Montage
- hydraulische Abstützung
- Funkfernsteuerung
- Schnellläuferachse (80 km/h)

Zubehör optional zubuchbar

4-Strang-Kettengehänge

Betonsilo 500l – Auslass unten

Betonsilo – Auslass seitlich

Glassauger

Schuttmulde kranbar 750l

mit Auskippfunktion

Schuttmulde kranbar 1000l

Mörtelkübel 200l

Palettengabel – ALU

Ziegelzange

Stromerzeuger 45kVA inkl. Stromverteiler

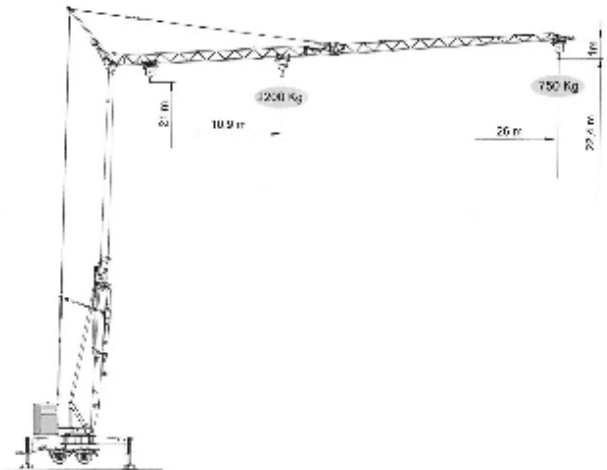

Ausladung in m	10,8	12	14	16	18	20	22	24	26
Tragkraft in kg	2200	1946	1608	1364	1181	1037	923	829	750

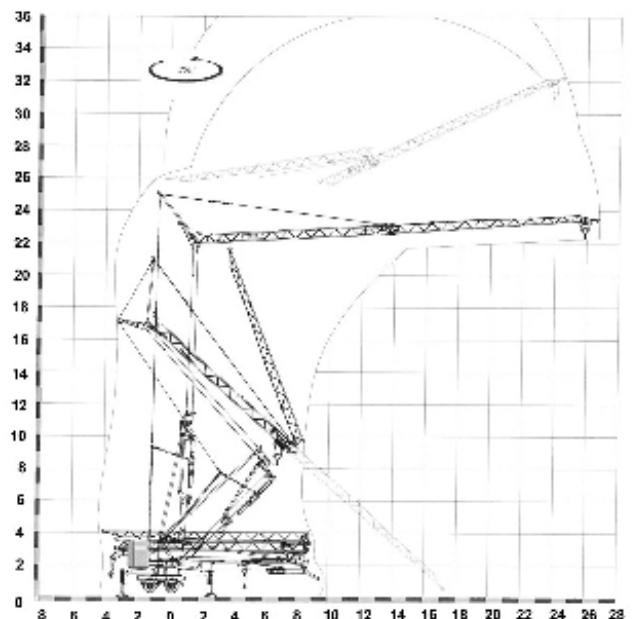

Schnellbaukran GA 727 D80



Technische Daten

Typ	FB GRU GA 727D80
Aufbau	Anhänger
max. Hakenhöhe	20,40 m
max. Tragkraft (bis 9,50m)	2500 kg
max. Spitzenlast	700 kg
max. Ausladung	27,00 m
Gesamtgewicht	21000 kg
Transportlänge	13,20 m
Transportbreite	2,45 m
Transporthöhe	3,60 m
Schwenkradius	2,45 m
Abstützbreite	4,20 x 4,20 m
max. Stützdruck	16.300 daN
Antrieb	230V/400V

Ausstattung:

- vollautomatische Montage
- hydraulische Rangier-Lenkung
- Funkfernbedienung
- Schnellläuferachse (80 km/h)

Zubehör optional zubuchbar

- 4-Strang-Kettengehänge
- Betonsilo 500l – Auslass unten
- Betonsilo – Auslass seitlich
- Glassauger
- Schuttmulde kranbar 750l mit Auskippfunktion
- Schuttmulde kranbar 1000l
- Mörtelkübel 200l
- Palettengabel – ALU
- Ziegelzange
- Stromerzeuger 45kVA inkl. Stromverteiler



Lastkurven

V27

m	2.2	5	9.5	11	13	15	17	19	21	23	24.1	25	27
2.5°	kg	2500	2085	1707	1438	1237	1082	957	856	808	771	700	
15°	m	2.2	5	8	11	13	15	16.9	19	21	23	24	25
	kg	1200						1043	923	825	778	743	700
22°	m	2.2	5	8	11	13	15	17	19.2	21	23	24	25
	kg	1000						893	797	756	718	700	
32°	m	2.2	5	7	9	11	13	15	17	19	20	21	22
	kg	600											
35°	m	2.2	5	7	8.4	11	13	15	17	19	20	21	22
	kg	2500	1790	1462	1229	1055	919	863	811	765	700		

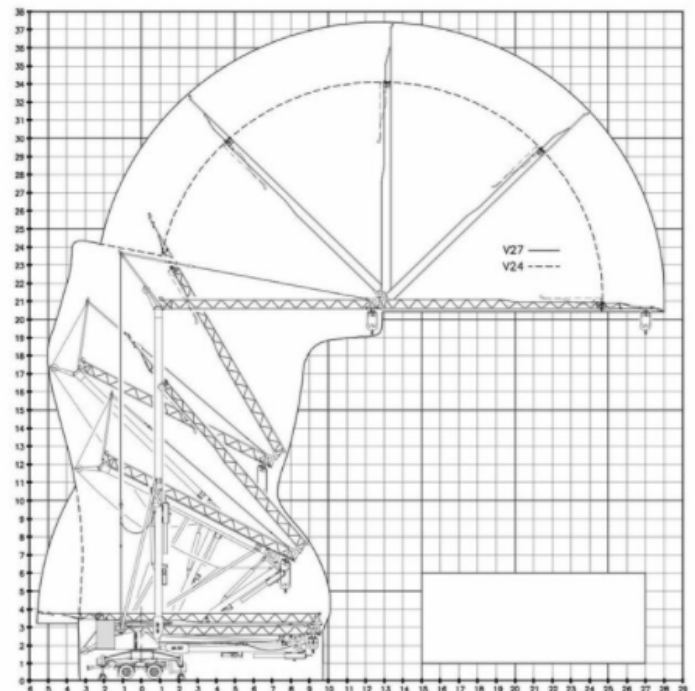

Turmdrehkran E 27.85



Technische Daten

Typ	EUROGRU E 27.85
Aufbau	Anhänger
max. Hakenhöhe	23,00 m bei Ausladung 27m
Turmhakenhöhe	21,80 m
max. Tragkraft (bis 12,13 m)	2200 kg
max. Spitzenlast	850 kg
max. Ausladung	27,00 m
Gesamtgewicht	25200 kg
Transportlänge	13,25 m
Transportbreite	2,45 m
Transporthöhe	3,00 m
Schwenkradius	1,95 m
Abstützbreite	3,60 x 3,60 m
max. Stützendruck auf Stützteller	19975 daN
Antrieb	400V/16A

Ausstattung:

- vollautomatische Montage
- Funkfernsteuerung
- Transportachse (40 km/h)
- Frequenz gesteuerter Kran

Zubehör optional zubuchbar

4-Strang-Kettengehänge

Betonsilo 500l – Auslass unten

Betonsilo – Auslass seitlich

Glassauger

Schuttmulde kranbar 750l

mit Auskippfunktion

Schuttmulde kranbar 1000l

Mörtelkübel 200l | Palettengabel

Palettengabel ALU

Ziegelzange

Stromerzeuger 45kVA inkl. Stromverteiler

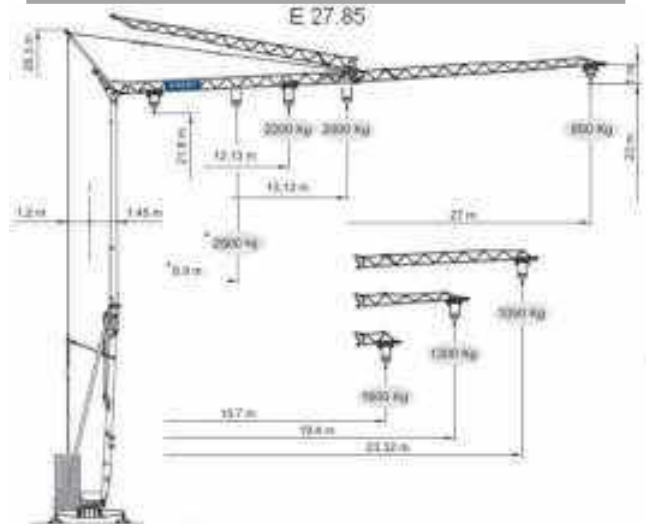

kg	2200	2024	1707	1472	1291	1146	1029	932	850
m	12.13	13	15	17	19	21	23	25	27

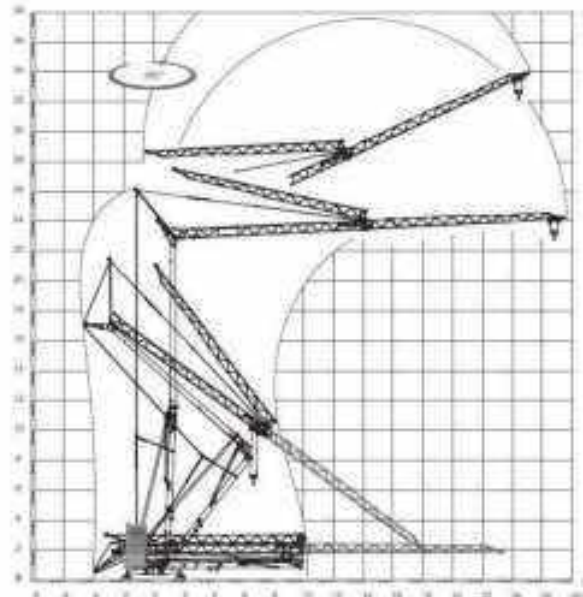

Turmdrehkran GA 134



Technische Daten

Typ	FB GRU GA 134
Aufbau	Anhänger
max. Hakenhöhe	24,10 m bei Ausladung 34m
Turmhakenhöhe	22,30 m
max. Tragkraft (bis 10,80 m)	4000 kg
max. Spitzenlast	1000 kg
max. Ausladung	34,00 m
Gesamtgewicht	43050 kg
Transportlänge	15,75 m
Transportbreite	2,45 m
Transporthöhe	3,25 m
Schwenkradius	2,22 m
Abstützbreite	4,00 x 4,00 m
max. Stützendruck	28.360 daN
Antrieb	400V/32A

Ausstattung:

- Funkfernsteuerung
- Transportachse (40 km/h)
- Transportachse (80 km/h)
- Frequenz gesteuerter Kran

Zubehör optional zubuchbar

4-Strang-Kettengehänge

Betonsilo 500l – Auslass unten

Betonsilo – Auslass seitlich

Glassauger

Schuttmulde kranbar 750l

mit Auskippfunktion

Schuttmulde kranbar 1000l

Mörtelkübel 200l Palettengabel

Palettengabel ALU

Ziegelzange

Stromerzeuger 45kVA inkl. Stromverteiler

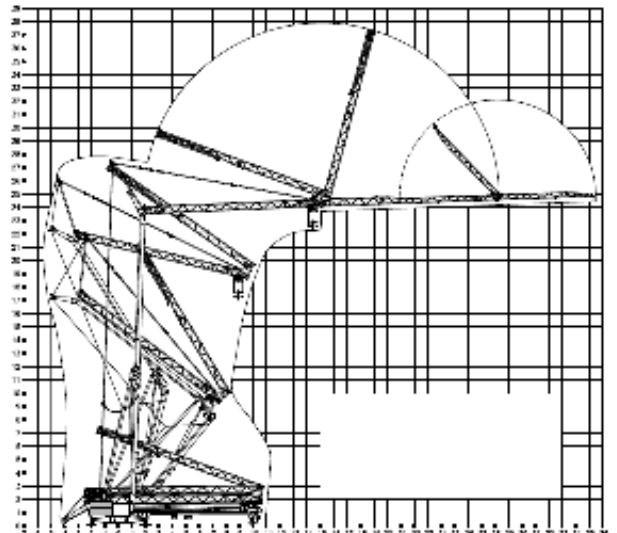
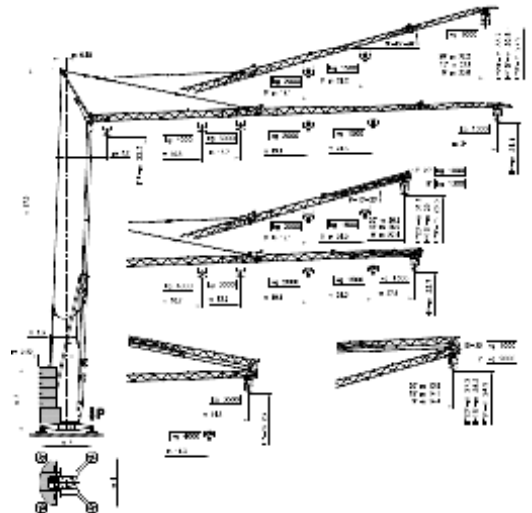

Turmdrehkran GA 138

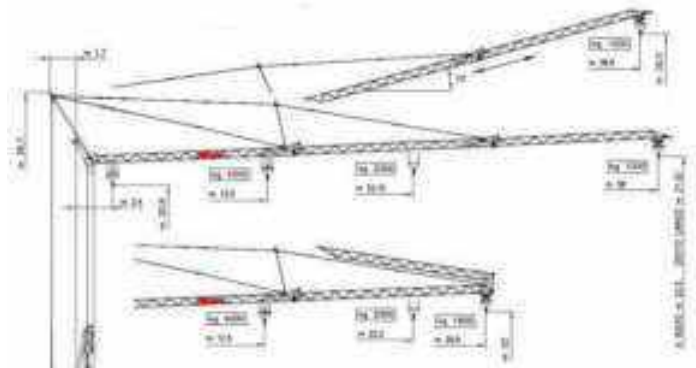

Technische Daten

Typ	FB GRU GA 138
max. Hakenhöhe	22,50 m bei Ausladung 38m
Turmhakenhöhe	20,90 m
max. Tragkraft (bis 11,00 m)	4000 kg
max. Spitzenlast	1000 kg
max. Ausladung	38,00 m
Gesamtgewicht	40750 kg
Transportlänge	16,00 m
Transportbreite	2,45 m
Transporthöhe	3,12 m
Schwenkradius	2,40 m
Abstützbreite	4,20 x 4,20 m
max. Stützendruck	26100 daN
Antrieb	400V/32A

- Ausstattung:
- vollautomatische Montage
 - Funkfernsteuerung
 - Frequenz gesteuerter Kran

Zubehör optional zubuchbar

4-Strang-Kettengehänge	
Betonsilo 500l – Auslass unten	
Betonsilo – Auslass seitlich	
Glassauger	
Schuttmulde kranbar 750l mit Auskipffunktion	
Schuttmulde kranbar 1000l	
Mörtelkübel 200l	Palettengabel
Palettengabel ALU	
Ziegelzange	
Stromerzeuger 45kVA inkl. Stromverteiler	

m	2,4	7	12,5	14	16	18	20	22,1	24	25,9	26	31	32	34	35	38
kg	7100	1400	3000	3700	4300	4900	5500	6100	6700	7300	7900	8500	9100	9700	10300	10900

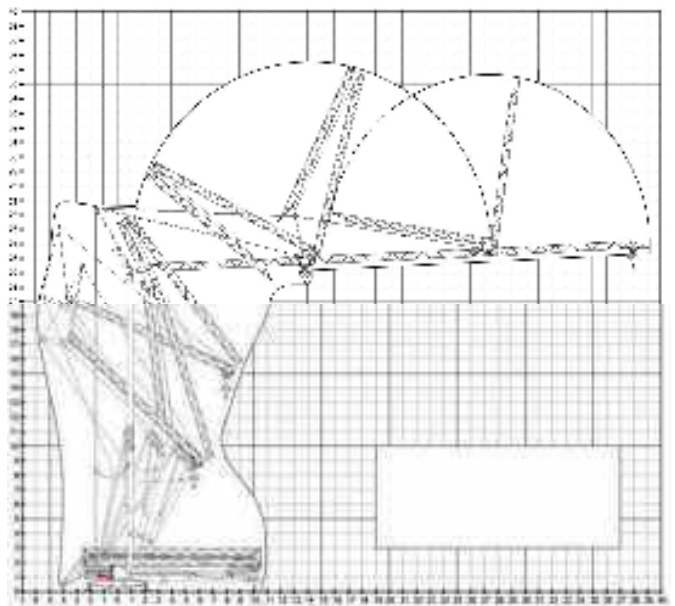

Kompaktbagger E 17



Technische Daten

Typ	Bobcat E 17
Grabtiefe	2,25 m
max. Reichweite	3,91 m
Arbeitsbreite bei max. Linksschwengung	1,65 m
max. Höhe Löffel geschlossen	2,41 m
max. Höhe Löffel geöffnet	3,37 m
Eigengewicht	1711 kg
Transportlänge	3,67 m
Transportbreite	1,36 m
Transporthöhe	2,30 m
Antrieb	Diesel

Ausstattung:

- Kurzheck-Maschine
- Tieflöffel 300mm (Standard)
- schwenkbarer Ausleger
- Gummiketten

Zubehör optional zubuchbar

Tieflöffel in verschiedenen Größen

Grabenräumlöffel 1200mm
hydraulisch verstellbar

Transport-Anhänger zum Selbsttransport



(A)	196.0°	(G)	2405.0 mm
(B)	3919.0 mm	(H)	3371.0 mm
(C)	3871.0 mm	(I)	2370.0 mm
(D)	1526.0 mm	(J)	1810.0 mm
(E)	220.0 mm	(K)	2249.0 mm
(F)	204.0 mm		

Kompaktbagger E 25



Technische Daten

Typ	Bobcat E 25
Grabtiefe	2,58
max. Reichweite	4,96 m
Arbeitsbreite bei max. Linksschwenkung	1,54 m
max. Höhe Löffel geschlossen	3,05 m
max. Höhe Löffel geöffnet	4,27 m
Eigengewicht	2600 kg
Transportlänge	4,28 m
Transportbreite	1,40 m
Transporthöhe	2,42 m
Antrieb	Diesel

Ausstattung:

- Kurzheck-Maschine mit Planierschild
- Tieflöffel 300mm (Standard)
- Hydraulikklammer (Standard)
- schwenkbarer Ausleger
- Gummiketten

Zubehör optional zubuchbar

Tieflöffel 600mm

Grabenräumlöffel 1200mm
hydraulisch verstellbar

Transport-Anhänger zum Selbsttransport

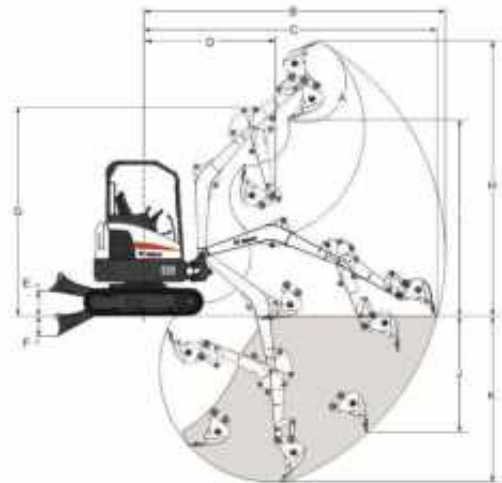

(A)	185°	(G)	3246,0 mm
(B)	4678,0 mm	(H)	4272,0 mm
(B ⁹⁰)	4966,0 mm	(H ⁹⁰)	4473,0 mm
(C)	4553,0 mm	(I)	3057,0 mm
(C ⁹⁰)	4850,0 mm	(I ⁹⁰)	3258,0 mm
(D)	2132,0 mm	(J)	1809,0 mm
(D ⁹⁰)	2135,0 mm	(J ⁹⁰)	2078,0 mm
(E)	385,0 mm	(K)	2582,0 mm
(F)	315,0 mm	(K ⁹⁰)	2890,0 mm

Kompaktbagger E 35 Z



Technische Daten

Typ	Bobcat E 35 Z
Grabtiefe	3,12 m
max. Reichweite	5,35 m
Arbeitsbreite bei max. Linksschwenkung	1,77 m
max. Höhe Löffel geschlossen	3,71 m
max. Höhe Löffel geöffnet	4,80 m
Eigengewicht	3349 kg
Transportlänge	4,82 m
Transportbreite	1,75 m
Transporthöhe	2,43 m
Antrieb	Diesel

Ausstattung:
 - Kurzheck-Maschine mit Planierschild
 - Tieflöffel 400mm (Standard)
 - schwenkbarer Ausleger
 - Gummiketten

Zubehör optional zubuchbar

Tieflöffel 600mm

Grabenräumlöffel 1400mm
 hydraulisch verstellbar

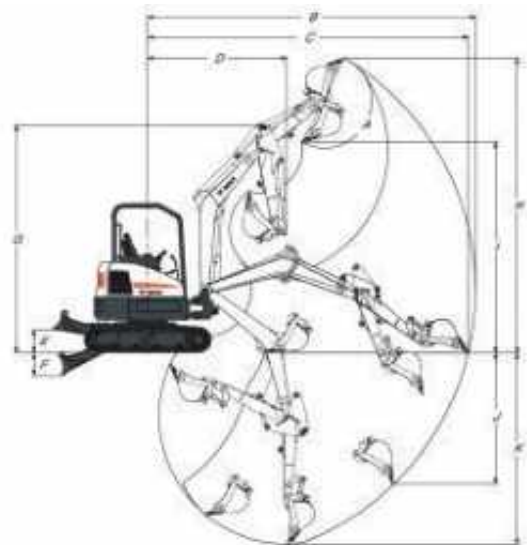

(A)	185.0°	(G)	3708.0 mm
(B)	5351.0 mm	(H)	4804.0 mm
(B)	5633.0 mm	(H*)	4985.0 mm
(C)	5230.0 mm	(I)	3437.0 mm
(C*)	5520.0 mm	(I*)	3618.0 mm
(D)	2267.0 mm	(J)	2136.0 mm
(D*)	2327.0 mm	(J)	2414.0 mm
(E)	376.0 mm	(K)	3117.0 mm
(F)	371.0 mm	(K*)	3417.0 mm

Kompaktbagger E 45



Technische Daten

Typ	Bobcat E 45
Grabtiefe	3,30 m
max. Reichweite	5,80 m
Arbeitsbreite bei max. Linksschwenkung	1,88 m
max. Höhe Löffel geschlossen	4,10 m
max. Höhe Löffel geöffnet	5,35 m
Eigengewicht	4850 kg
Transportlänge	5,38 m
Transportbreite	1,96 m
Transporthöhe	2,53 m
Antrieb	Diesel

Ausstattung:
 - Kurzheck-Maschine mit Planierschild
 - schwenkbarer Ausleger
 - Gummiketten

Zubehör optional zubuchbar

Tiefelöffel in verschiedenen Größen

Grabenräumlöffel 1400mm
 hydraulisch verstellbar

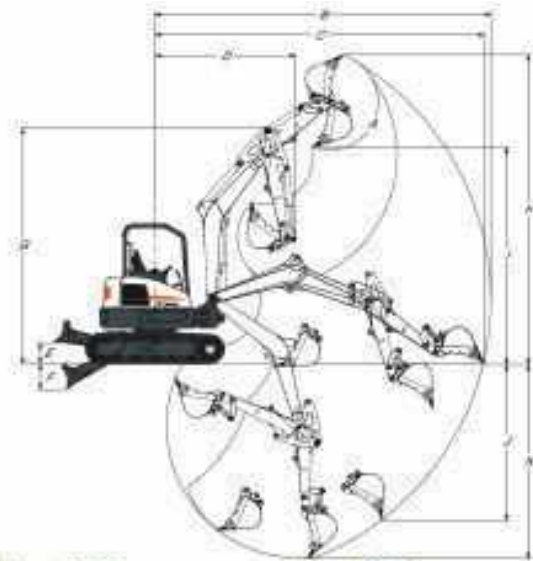

(A)	185.0°	(G)	4095.0 mm
(B)	5802.0 mm	(H)	5345.0 mm
(B)	6083.0 mm	(H*)	5527.0 mm
(C)	5670.0 mm	(I)	3697.0 mm
(C*)	5964.0 mm	(I*)	3879.0 mm
(D)	2491.0 mm	(J)	2531.0 mm
(D*)	2573.0 mm	(J*)	2820.0 mm
(E)	384.0 mm	(K)	3300.0 mm
(F)	465.0 mm	(K*)	3600.0 mm

Rüttelplatte BPR 358/60D



Technische Daten

Typ	Rüttelplatte BPR 35/60D
Gewicht	225 kg
Verdichtungskraft (Druck)	35 kN (ca. 4200kg)
Leistung	3,1 kW (4,2 PS)
Erreger	reversierbar Vor- + Rückwärtslauf sowie auf der Stelle rütteln
Arbeitsgeschwindigkeit	27 m/min
Motor	Einzylinder Diesel, luftgekühlt
Kraftstoff	Diesel
Tankinhalt	ca. 3,0 l
Plattengröße	76 cm x 60 cm
Länge	1,50 m
Breite	0,60 m
Höhe	1,12 m

Zubehör optional zubuchbar

- Vulkolanmatte

- Ein-Hebel-Steuerung
- Höhenverstellbare Führungseichel
- Schwingungsarme Führungseichel
- Vibrations- und Drehzahlverstellung an Deichsel
- Hochverschleißfeste Grundplatte
- Allseitig geschützter Keilriemen
- Dekompressionsautomatik
- Reversierstarter
- Rückfahrseinrichtung
- Betriebsstundenzähler

Wildkrautbürste TW50S



Technische Daten

Typ	Wildkrautbürste TW50S
Länge über alles (niedrige Lenker-Position)	1,85 m
Breite	0,70 m
Lenkerhöhe	verstellbar von 0,80m bis 1,15m
Spurweite	0,38 m
Gewicht	55 kg
Antrieb	Benzin

Ausstattung:

- 10 auswechselbare Stahlzöpfe
- 4-Takt-Benzinmotor

- bequeme, rein mechanische Unkrautbeseitigung – ohne Chemie
- ideal für den Einsatz im Garten- und Landschaftsbau, in der Landwirtschaft, im kommunalen und dienstleistenden Einsatz oder im privaten Umfeld
- wirksame Entfernung von wild wuchernden Gräsern und Moosen auf Wegen, Flächen und im Rinnstein

Vertikutierer SABO 38-BV



Technische Daten

Typ	Vertikutierer SABO 38-BV
Länge	1,32 m
Breite	0,55 m
Arbeitsbreite	0,38 m
Höhe	1,00 m
Gewicht	37 kg
Motor	B&S 4-Takt-Motor
Tank	2 Liter
Kraftstoff	Benzin bleifrei

Ausstattung:

- Aluminiumdruckguss-Gehäuse
- kugelgelagerte Räder
- kugelgelagerte Welle
- stufenlose Tiefenverstellung
- Messersystem 15 Scheiben / 8 Zähne

- Regelmäßiges Vertikutieren ist zur Gesunderhaltung einer Rasenfläche ebenso wichtig wie Mähen und Düngen
- Richtige Rasenpflege beginnt bereits vor dem Mähen: Durch ein erstes Vertikutieren zu Beginn der Wachstumsperiode im Frühling wird der Filz aus Mähresten, alten Blättern, Moos oder Beikräutern vorsichtig beseitigt und ihr Rasen kann wieder atmen.

Kehrmaschine Tielbürger TK48 professional



Technische Daten

Typ	Tielbürger TK48 professional
Länge max.	1,82 m
Breite	1,00 m
Kehrbreite	1,00 m
Bürstendurchmesser	0,40 m
Höhe bis Motor	0,75 m
Lenkerhöhe	verstellbar von 0,89 m bis 1,08 m
Gewicht	108 kg
Motor	Honda GXV 160
Kraftstoff	Benzin bleifrei
Tank	2 Liter
Geschwindigkeit	Vorwärtsgang 2,5-4,6 km/h Rückwärtsgang 3,3 km/h

Ausstattung:

- Ein- und Ausschalten des Wendefreilaufs
- Lenkerhöhenverstellung 7-fach
- Wurfriechung 5-fach verstellbar

- leicht startender, laufiger Motor
- hervorragend geeignet für Gehwege, Hofeinfahrten, asphaltierte Flächen
- Kompakt, handlich, wendig
- hohe Räumleistung für mittlere und große Anlagen

WENDEL Arbeitsbühnen

Stromerzeuger 22 kVA



Technische Daten

Länge	1,60 m
Breite	0,87 m
Höhe	1,00 m
Gewicht	670 kg
Dauerleistung	18,1 kVA
Tankgröße	50 L
Kraftstoffverbrauch	ca. 4 L/h

Ausstattung:

- Kraftstoff Diesel
- Kranöse
- Gabelstaplerrücknahme
- schallgedämpft

Verteilung:

- 1x 400V 16A
- 1x 400V 32A
- 1x Schuko 230V
- 2x CEE 230V

- flexibler Einsatz auf der Baustelle
- Baustellen ohne Stromversorgung können damit bestens bedient werden
- Stromerzeuger schaltet auf „Stand-By“, wenn kein Strom benötigt wird. Somit können die Betriebskosten gering gehalten werden, da nicht ununterbrochen ein Aggregat läuft.

Stromerzeuger 45 kVA inkl. Stromverteiler

Stromerzeuger



- flexibler Einsatz auf der Baustelle
- Baustellen ohne Stromversorgung können damit bestens bedient werden
- Stromerzeuger schaltet auf „Stand-By“, wenn kein Strom benötigt wird. Somit können die Betriebskosten gering gehalten werden, da nicht ununterbrochen ein Aggregat läuft.

Stromverteiler



Technische Daten

Länge	2,00 m
Breite	0,92 m
Höhe	1,19 m
Gewicht	825 kg
Dauerleistung	42 kVA
Tankgröße	68 L
Kraftstoffverbrauch	ca. 8,5 L/h

Ausstattung:

- Kraftstoff Diesel
- Kranöse
- Gabelstapleraufnahme
- schalldämpft

Verteilung:

- 6x 400V
- 6x 230V

Bautrockner TTK 170 ECO



Technische Daten

Typ	TTK 170 ECO
Gewicht	31 kg
Länge	0,50 m
Breite	0,46 m
Höhe	0,90 m
Entfeuchtungsleistung	50L / 24h
Wasserbehälterkapazität	5 L
Raumgröße bis	90 m ² / 230 m ³
Arbeitsbereich	5-32°C
Mindestabstand zu Gegenständen / Wänden:	50 cm

Ausstattung:

- Netzanschluss 230 V ~ 50 Hz
- Füllstand-Warnleuchte bei vollem Wasserbehälter
- Überfüllungsschutz mit Autoabschaltung
- nicht färbende Vollgummireifen



WENDEL Arbeitsbühnen

Zubehör

<p><u>Betonsilo</u> Tragkraft: 500 l Eigengewicht: 140 kg zul. Gesamtgewicht 1440 kg <u>Besonderheit</u> Auslass unten</p>	
<p><u>Betonsilo</u> Tragkraft: 500 l Eigengewicht: 140 kg zul. Gesamtgewicht 1340 kg <u>Besonderheit</u> Auslass seitlich</p>	
<p><u>Mörtelwanne</u> Tragkraft: Eigengewicht: zul. Gesamtgewicht</p>	
<p><u>Schuttwanne - kranbar</u> Tragkraft: 1000 l Eigengewicht: 220 kg zul. Gesamtgewicht <u>Besonderheit</u> kranbar</p>	
<p><u>Schuttmulde - kippbar</u> Tragkraft: 750 l Eigengewicht: 160 kg zul. Gesamtgewicht 1510 kg <u>Besonderheit</u> selbstentleerend</p>	

WENDEL Arbeitsbühnen

Palettengabel – Stahl

Tragkraft: 2000 kg
Gewichtsausgleich: automatisch
Eigengewicht: 220 kg
Zinkenlänge: 1,00 m
Zinkenabstand: 0,41-0,96m
Nutzhöhe: 1,10 – 1,70 m



Palettengabel – ALU

Tragkraft: 1200 kg
Gewichtsausgleich: automatisch
Eigengewicht: 60 kg
Zinkenlänge: 1,00 m
Zinkenabstand: 0,36-0,95m
Nutzhöhe: 1,50 m



Palettengabel – ALU

Tragkraft: 1700 kg
Gewichtsausgleich: automatisch
Eigengewicht: 74 kg
Zinkenlänge: 1,04 m
Zinkenabstand: 0,36-0,95m
Nutzhöhe: 1,70 m



Schuttmulde - ALU - kippar

Tragkraft: 500 l
Eigengewicht: 54 kg
zul. Gesamtgewicht 1000 kg
Besonderheit
selbstentleerend



Ziegelzange einreihig



Lastarm

Tragkraft: 250 – 2500 kg
Länge: 2,40 m
Breite: 0,62 m
Höhe: 0,21 m
Gewicht: 68 kg



Infocheck – Infocheck – Infocheck

Firma:

.....

.....

.....

- Wir hätten gern ein persönliches Beratungsgespräch
- Bitte rufen Sie uns an unter

Wir wünschen folgendes Angebot:

- Scherenarbeitsbühnen
- Anhängerarbeitsbühnen
- Teleskop-/Gelenk-Teleskop
Arbeitsbühnen
- LKW-Arbeitsbühnen
- Spezial-Arbeitsbühnen
- Stapler / Teleskopstapler
- Krane
- Schrägförderaufzüge
- Lifte
- Baumaschinen
- Sonstiges
-

Arbeits-, Haken-, Förder-
Hubhöhe

..... m

max. seitl. Reichweite /
max. seitl. Ausladung

.....

..... m

Elektroantrieb

Dieselantrieb

Allradantrieb

Einsatzdauer

..... Tag(e)

..... Woche(n)

Transport nach

.....

Einfach ausfüllen und per Fax senden an **0 61 58 – 94 11 60**